

ପିଲାମାନଙ୍କ ପାଇଁ ବାଇବଲ ଉପହାର

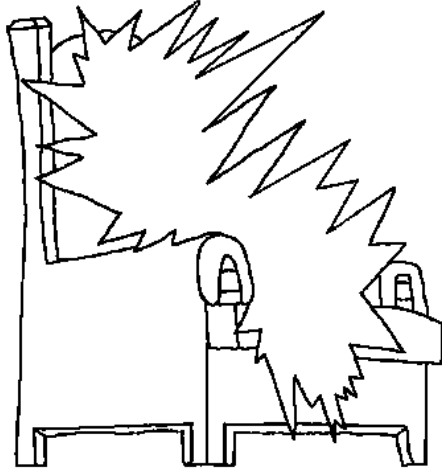

ସ୍ୱର୍ଗ ହେଉଛି ଇଶ୍ୱରଙ୍କର ସୁନ୍ଦର ଗୃହ



ଲେଖକ: Edward Hughes

ଦୃଷ୍ଟାନ୍ତ: Lazarus

ଅନୁବାଦକ: Prasanta Bhuyan

ଉତ୍ସାହକ: Sarah S.

କାହାଣୀ ୨୦ ରୁ ୨୦

www.M1914.org

Bible for Children, PO Box 3, Winnipeg, MB R3C 2G1 Canada

ଅନୁମତି ଗ୍ରହଣ: ଏଠାରେ ଥିବା ସବୁ କାହାଣୀର ଅଧିକାର ନକଲ ଅବା ଛୁଟାଇ କରିବାକୁ ଆଗ୍ନୀକାର ଅଧିକାର ଅଛି.

ଯେଉଁ ଗୁପ୍ତ ଆଗ୍ନୀକାର ଏହାକୁ ବିକା କରନ୍ତି ନାହିଁ ।

ଓଡ଼ିଆ

Oriya

ଯାଶୁଶ୍ରୀଷ୍ଟ ଜଗତରେ ଜୀବିତ ଥିବା ସମୟରେ, ସେ ସ୍ୱର୍ଗୀୟ ବିଷୟରେ
ଆପଣା ଶିଶ୍ୟମାନଙ୍କୁ କହିଲେ । ସେ କହନ୍ତି ଏହା ହେଉଛି ମୋର
ପିତାଙ୍କ ଗୃହ ଥାଉ ସେଠାରେ ଅନେକ
ବାସ ସ୍ଥାନ ଅଛି । ଏହା ଏକ ଅତ୍ୟନ୍ତ
ବଡ଼ ଓ ସୁନ୍ଦର ଗୃହ ଅଟେ ।
ସତ୍ୟରେ ଜାଗତିକ ବାସ ଗୃହ
ଅପେକ୍ଷା ସ୍ୱର୍ଗ ହେଉଛି
ଅତ୍ୟନ୍ତ ବଡ଼ ଓ
ସୁନ୍ଦର ଅଟେ ।

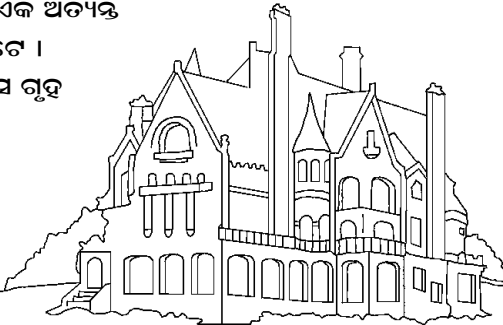

1

ଯାଶୁଶ୍ରୀଷ୍ଟ କହିଲେ, ତୁମ୍ଭମାନଙ୍କ ନିମନ୍ତେ ମୁଁ ସ୍ଥାନ ପ୍ରସ୍ତୁତ କରିବାକୁ
ଯାଉଅଛି । ମୁଁ ଯାଇ ତୁମ୍ଭମାନଙ୍କ ନିମନ୍ତେ ସ୍ଥାନ ପ୍ରସ୍ତୁତ କରିବି ଓ
ପୁନର୍ବାର ମୁଁ ଫେରି ତୁମ୍ଭମାନଙ୍କୁ ସେହି ବାସସ୍ଥାନକୁ ଘେନିଯିବି । ମୃତ୍ୟୁରୁ
ଉଠିବା ପରେ ଯାଶୁଶ୍ରୀଷ୍ଟ ସ୍ୱର୍ଗକୁ ଗଲେ । ଯାଶୁଶ୍ରୀଷ୍ଟ ଆକାଶ ମାର୍ଗକୁ
ଯିବା ସମୟରେ ଆକାଶରୁ ମେଘ ଆସି ଯାଶୁକୁ ଘୋଡ଼ାଇ
ନେବାର ଶିଶ୍ୟମାନେ
ଦେଖିଲେ ।

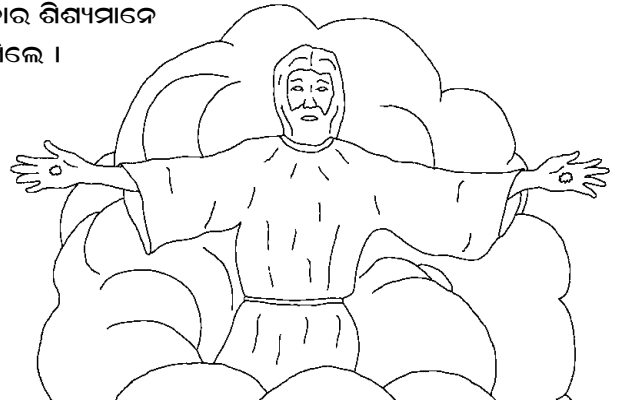

2

ତା ପରଠାରୁ ଖ୍ରୀଷ୍ଟିୟ ବିଶ୍ୱାସିମାନେ ଯାଶୁଙ୍କର ଫେରିବା ଓ ସେମାନଙ୍କୁ ନେଇଯିବାର ପ୍ରତିଜ୍ଞାକୁ ସ୍ମରଣ କରୁଛନ୍ତି । ଯାଶୁଖ୍ରୀଷ୍ଟ କହିଲେ ଯେ ମୁଁ ହଠାତ ଆଗମନ କରିବି, ଯେତେବେଳେ ତୁମ୍ଭେମାନେ ଅପେକ୍ଷାରେ ନଥିବ । ଯାଶୁଖ୍ରୀଷ୍ଟଙ୍କ ଆଗମନ ପୂର୍ବରୁ

ଯେଉଁ ଖ୍ରୀଷ୍ଟିୟ ବିଶ୍ୱାସିମାନେ ମୃତ୍ୟୁ ବରଣ କରନ୍ତି ସେମାନଙ୍କର କ'ଣ ହେବ, ଇଶ୍ୱରଙ୍କର ବାକ୍ୟ କହେ ସେମାନେ ସିଧା ଯାଶୁଙ୍କ ନିକଟକୁ ଯିବେ । ଶରୀର ଅନୁପସ୍ଥିତ ର ଅର୍ଥ ହେଉଛି ଇଶ୍ୱରଙ୍କ ସହିତ ରପସ୍ଥିତ ।



3

ପ୍ରକାଶିତ ବାକ୍ୟ, ବାଇବେଲର ଶେଷ ପୁସ୍ତକ, ସ୍ୱର୍ଗ କି ପ୍ରକାର ଅଟେ ତାହା ଆତ୍ମାମାନଙ୍କୁ ଜଣାଏ । ଅତି ଉତ୍ତମ ବିଷୟ ଏହା କି ସ୍ୱର୍ଗ ହେଉଛି ଇଶ୍ୱରଙ୍କ ଗୃହ । ଇଶ୍ୱରଙ୍କ ଉପସ୍ଥିତି ପ୍ରତ୍ୟେକ ସ୍ଥାନରେ ଅଛି, କିନ୍ତୁ ତାହାଙ୍କର ସିଂହାସନ ସ୍ୱର୍ଗରେ ଅଟେ ।

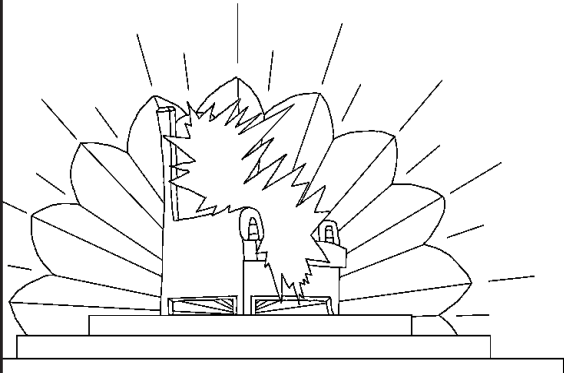

4

ଦୁତଗଣ ଏବଂ ଅନ୍ୟ ସ୍ୱର୍ଗୀୟ ଅସ୍ତିତ୍ୱ ସ୍ୱର୍ଗରେ ପ୍ରଭୁଙ୍କର ଉପାସନା କରନ୍ତି । ଇଶ୍ୱରଙ୍କ ସମସ୍ତ ଲୋକ, ଯଉଁମାନେ ମୃତ୍ୟୁବରଣ କରିଛନ୍ତି ସେମାନେ ସ୍ୱର୍ଗକୁ ଯାଇଅଛନ୍ତି । ସେମାନେ ଇଶ୍ୱରଙ୍କର ପୂର୍ବଂଶର ଗୀତଗାନ କରନ୍ତି ।

ଏହି କିଛି ଶବ୍ଦମାନ ଅଛି ଯାହା ସେହି ଗୀତରୁ ନିଆଯାଇଅଛି: ତୁମ୍ଭେ ଯୋଗ୍ୟ ଅଟ କାରଣ ତୁମ୍ଭେ ହୃତ ହୋଇଥିଲ, ପୁଣି ଆପଣା ରକ୍ତ ଦ୍ୱାରା ସମସ୍ତ ଗୋଟି ଭାବବାଦି, ବଂଶ ଓ ଜାତୀ ମଧ୍ୟରୁ ଇଶ୍ୱରଙ୍କ ନିମନ୍ତେ ଲୋକମାନଙ୍କୁ କୁୟ କରିଅଛ । (ପ୍ରକାଶିତ ୫:୯)

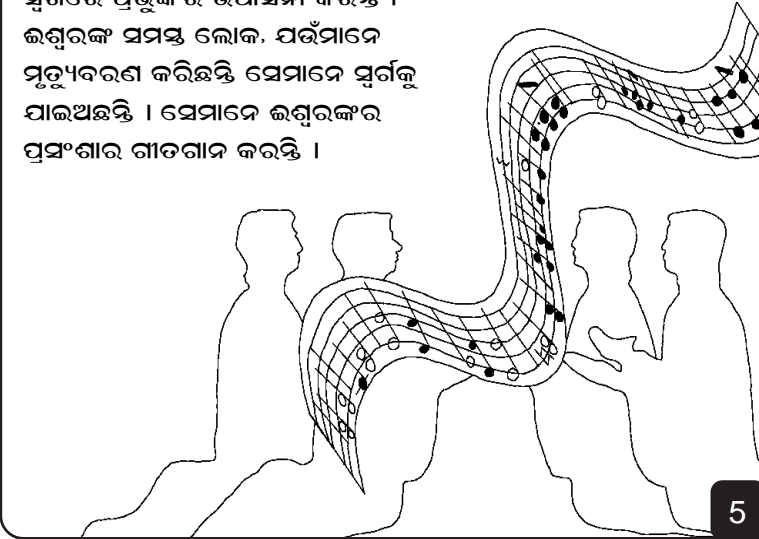

5

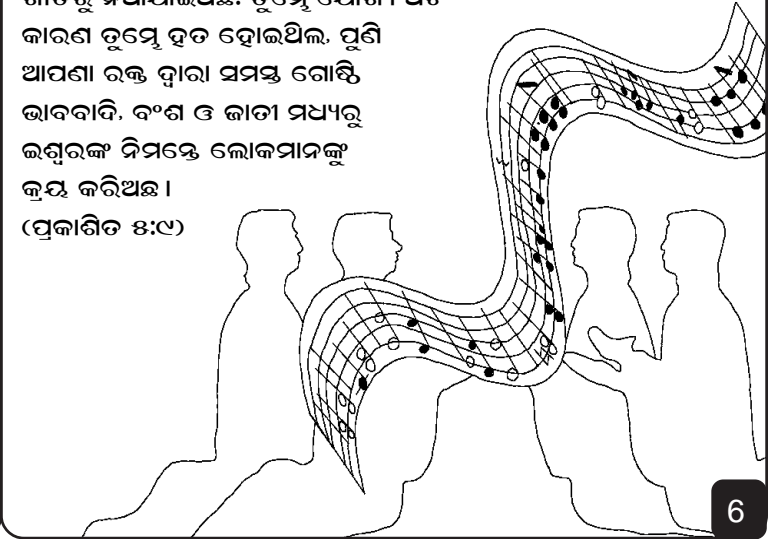

6

ବାଇବେଲ ର ଶେଷ ପୃଷ୍ଠାରେ ସ୍ୱର୍ଗକୁ ନୂତନ ଯିରୁଶାଲମ ଭାବେ ସମ୍ବୋଧନା କରାଯାଇଛି । ଏହା ବୃହତ୍, ଓ ବହିର୍ଦେଶରେ ଏହାର ଉଚ୍ଚତମ ପ୍ରାଚୀର ଅବସ୍ଥିତ । ତାହାର ଜ୍ୟୋତି ଅତି ବହୁମୂଲ୍ୟ ମଣି ସମୃଦ୍ଧ୍ୟ, ସୁନ୍ଦର ସୁର୍ଯ୍ୟକାନ୍ତ ପରି । ସେହି ପ୍ରାଚୀରର ଭିତ୍ତିମୂଳ ସମସ୍ତ ପ୍ରକାର ବହୁମୂଲ୍ୟ ମଣିରେ ଭୂଷିତ ସେଠାରୁ ଅତି ସୁନ୍ଦର ଆଲୋକ ନିର୍ଗତ ହୁଏ । ପ୍ରତ୍ୟେକ ନଗର ର ଦ୍ୱାର

ଗୁଡ଼ିକର ଭିତ୍ତିମୂଳ ଦ୍ୱାରକରେ ଭୂଷିତ । ପ୍ରତ୍ୟେକ ଦ୍ୱାର ଗୋଟିଏ ଗୋଟିଏ ବୃହତ୍ ମୁକ୍ତାରେ ନିର୍ମିତ ଅଟେ ।



7

ସେହି ମୁକ୍ତାର ଦ୍ୱାର କବାପି ରକ୍ତ ହୋଇନାହିଁ । ଆତ୍ମ ଆତ୍ମେ ଭିତରକୁ ଯାଇଁ ଆଉ ସମସ୍ତ ଭିତରେ ଦେଖିବା ... କି ଆକର୍ଷଣ ସ୍ୱର୍ଗ ଭିତର ପାର୍ଶ୍ୱ ଅତ୍ୟଧିକ ସୁନ୍ଦର ଅଟେ, ନଗର ଶୁଭ ସୁବର୍ଣ୍ଣ ଦ୍ୱାରା ସୁନ୍ଦର କାଚ ସମୃଦ୍ଧ ନିର୍ମିତ ଅଟେ । ନଗରର ପଥ ମଧ୍ୟ ସୁବର୍ଣ୍ଣ ଦ୍ୱାରା ନିର୍ମିତ ଅଟେ ।

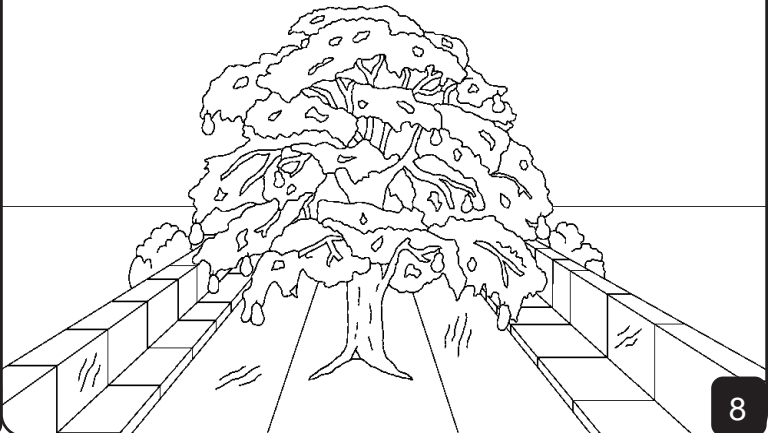

8

ଇଶ୍ଵରଙ୍କ ସିଂହାସନରୁ ଜୀବନ ଦାୟକ ସୁଖ ଜଳର ଗୋଟିଏ ନଦୀ ନିର୍ଗତ ହୁଏ । ନଦୀର ଉଭୟ ପାର୍ଶ୍ଵରେ ଫଳଦାୟକ ଜୀବନ ବୃକ୍ଷ ଅଛି, ଯାହା ଏଦମ ଉଦ୍ୟାନରେ ପ୍ରଥମେ ଦେଖାଯାଇଥିଲା । ଏହି ବୃକ୍ଷ ଏକ ସୁତନ୍ତ୍ର ଅଟେ । ସେହି ଜୀବନ ଦାୟକ ବୃକ୍ଷ୍ୟ ଦ୍ଵାବନ ପ୍ରକାର ବିଭିନ୍ନ ରୂପକ ଫଳ ଫଳେ । ପ୍ରତ୍ୟେକ ମାସରେ ଭିନ୍ନ ପ୍ରକାର ଫଳ ଫଳେ । ସେହି ବୃକ୍ଷର ପତ୍ର ଜାତି ସମୁଦ୍ର ଆରୋଗ୍ୟ କାରକ ଅଟେ ।

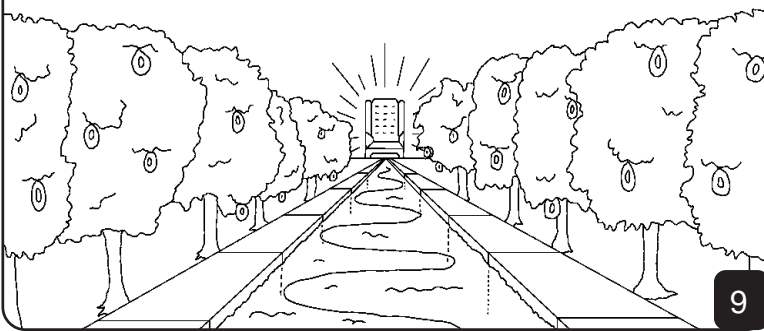

9

ସ୍ଵର୍ଗ ଆଲୋକ ନିମନ୍ତେ ଦିନରେ ସୂର୍ଯ୍ୟ କିମ୍ବା ରାତ୍ରିରେ ଚନ୍ଦ୍ରର ଆବଶ୍ୟକତା ନାହିଁ । ଗୌରବ ଆଲୋକିତ କରେ । ସେହି ସ୍ଥାନରେ ରାତ୍ରି ନାହିଁ ।

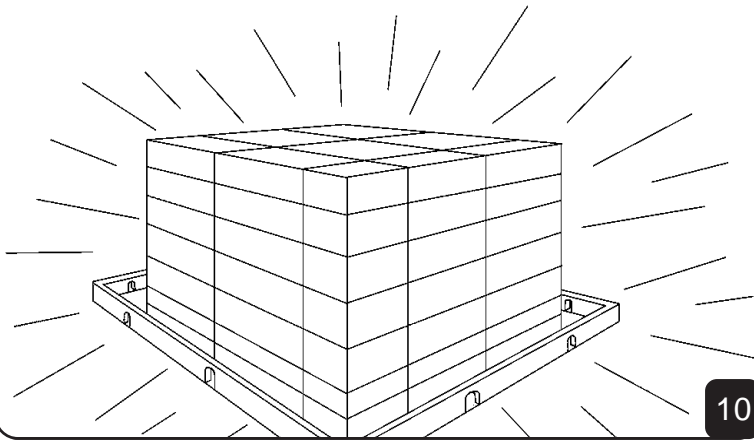

10

ସ୍ଵର୍ଗରେ ଜୀବଜନ୍ତୁ ମଧ୍ୟ ଭିନ୍ନ ପ୍ରକାରର ଅଟନ୍ତି । ସେମାନେ ବହୁତ ଭାବରେ ଏକତ୍ର ମଳିତ ହୋଇ ବାସ କରନ୍ତି । କେନ୍ଦୁଆବାଘ ମେଣ୍ଟାଛୁଆ ଏକତ୍ର ଚରିବେ । ସିଂହ ଗୋରୁପରି ନଡ଼ା ଖାଆନ୍ତି । ସରୀସୃପ ଏହା କହନ୍ତି, ସେମାନେ ଆମ୍ଭ ପବିତ୍ର ପର୍ବତରେ କୌଣସି ସ୍ଥାନରେ ହିଂସା କି ବନାଶ କରିବେ ନାହିଁ ।

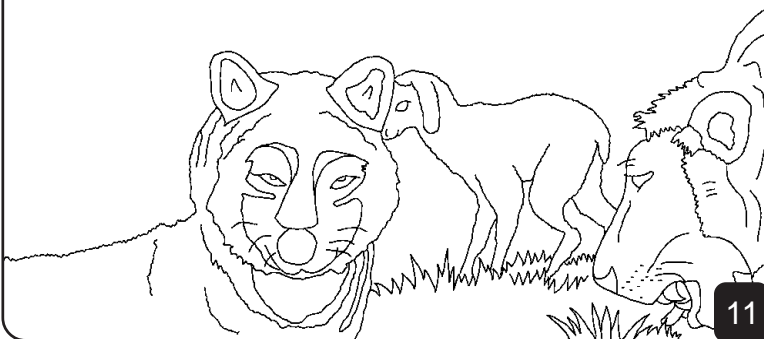

11

ଯେତେବେଳେ ଆମ୍ଭେ ସ୍ଵର୍ଗର ଚତୁର୍ପାର୍ଶ୍ଵରେ ଦେଖୁ, ସ୍ଵର୍ଗ ରାଜ୍ୟରୁ କିଛି ଉଣା ପଡ଼ିବାର ଜାଣିପାରୁ । ତଥାପି ସେଠାରେ କ୍ଳୋଧର ବାକ୍ୟଗୁଡ଼ିକ ଶୁଣି ନାହିଁ । ସେହି ସ୍ଥାନରେ କଳହ କିମ୍ବା ସ୍ଵର୍ଥପରତା ନାହିଁ ।

ସେହି ସ୍ଥାନରେ ଦ୍ଵାର ରଜ କରାଯାଏ ନାହିଁ, କାରଣ ସ୍ଵର୍ଗରେ ଚୋରମାନେ ନାହାନ୍ତି । ସେଠାରେ ମାଥାବାଦୀ, ନରହତ୍ୟାକାରୀ, ତନ୍ତ୍ରକତା କିମ୍ବା କୌଣସି ଦୁଷ୍ଟ ଲୋକମାନେ ନାହାନ୍ତି । ସ୍ଵର୍ଗରେ କୌଣସି ପ୍ରକାର ପାପ ନାହିଁ ।



12

ସ୍ଵର୍ଗରେ ଇଶ୍ଵରଙ୍କ ସହିତ କୌଣସି ପ୍ରକାର କ୍ରନ୍ଦନ ନାହିଁ । ବେଳେ ବେଳେ ଇଶ୍ଵରଙ୍କର ଲୋକମାନେ ସେମାନଙ୍କ ଜୀବନର ଦୁଃଖ ସ୍ମରଣ କରି କ୍ରନ୍ଦନ କରନ୍ତି । ସ୍ଵର୍ଗରେ ଇଶ୍ଵର ସେ ସମସ୍ତଙ୍କ ଲୁହ ଯୋଛିନେବେ ।



13

ସ୍ଵର୍ଗରେ କେବ ହେଁ ମୃତ୍ୟୁ ନୁହେଁ । ଇଶ୍ଵରଙ୍କର ଲୋକମାନେ ଇଶ୍ଵରଙ୍କ ସହିତ ଚିରକାଳ ବାସ କରିବେ । ସ୍ଵର୍ଗରେ କୌଣସି ପ୍ରକାରର ଦୁଃଖ, କ୍ରନ୍ଦନ, ଯନ୍ତ୍ରଣା, ପାଡ଼ିତ, ବିଚ୍ଛିନ୍ନତା ଓ ଶବ୍ଦ ସମ୍ଭବ ନାହିଁ । ସ୍ଵର୍ଗରେ ପ୍ରତ୍ୟେକେ ଇଶ୍ଵରଙ୍କ ସହିତ ଚିରକାଳ ପର୍ଯ୍ୟନ୍ତ ଆନନ୍ଦରେ ବାସ କରନ୍ତି ।



14

ସବୁଠାରୁ ଉତ୍ତମ ହେଲା ସ୍ୱର୍ଗ ଦୁହେଁ ପୁଅ ଓ ଝିଅ ମାନଙ୍କ ନିମନ୍ତେ ଅଟେ, ଯେଉଁମାନେ ଇଶ୍ୱରଙ୍କୁ ଆପଣାର ପରିତ୍ରାଣକର୍ତ୍ତା ରୂପେ ବିଶ୍ୱାସ କରିଥାନ୍ତି ଓ ତାଙ୍କୁ ନିଜ ପୁତ୍ର ରୂପେ ଆଜ୍ଞାକାରି ହୋଇଛନ୍ତି । ସ୍ୱର୍ଗରାଜ୍ୟ ସେମାନଙ୍କର ଅଟେ । ସ୍ୱର୍ଗରେ ଗୋଟିଏ ପୁସ୍ତକ ଅଛି, ସେହି ପୁସ୍ତକର ନାମ ମେଷଗାବକଙ୍କ ଜୀବନ ପୁସ୍ତକ କୁହାଯାଏ । ଏହା ଲୋକମାନଙ୍କର ନାମରେ ପରିପୁର୍ଣ୍ଣ ଅଟେ । ତୁମେ ଜାଣ କି, କେଉଁମାନଙ୍କର ନାମ ଏହି ପୁସ୍ତକରେ ଲେଖା ଯାଇଅଛି? ଯେଉଁମାନେ ଇଶ୍ୱରଙ୍କ ଠାରେ ନିର୍ଭର କରି ଅଛନ୍ତି ସେମାନଙ୍କର ନାମ ଲେଖା ଯାଇଅଛି । ସେଠାରେ ତୁମ୍ଭର ନାମ ଅଛି କି?



ବାଇବଲ ର ଶେଷ ବାକ୍ୟ ସ୍ୱର୍ଗର ଗୋଟିଏ ସୁନ୍ଦର ଆମନ୍ତ୍ରଣ ବିଷୟ କହେ । ପୁଣି ଆତ୍ମା ଓ କନ୍ୟା କହେ, ଆସ, ଯେ ଶୁଣେ ସେ ଆସ, ଯେ ଚାହୁଁଥାଏ ସେ ମୋ ପଖକୁ ଆସ । ଆଉ ଯେ କେହି ଅଭିଳାଷୀ କରେ ସେ ଜୀବନ୍ତ ଜଳ ମୁକ୍ତରେ ପାନ କରୁ ।



ସ୍ୱର୍ଗ ହେଉଛି ଇଶ୍ୱରଙ୍କର ସୁନ୍ଦର ଗୃହ

ବାଇବଲ, ପରମେଶ୍ୱରଙ୍କ ବାକ୍ୟରୁ ଏକ କହାଣୀ

ରୁ ଅନୁସନ୍ଧାନ କରାଯାଇଅଛି

ଯୋହନ ୧୪; ୨ୟ କରନ୍ଥୀୟ ୫;
ପ୍ରକାଶାତ ବାକ୍ୟ ୪, ୨୧, ୨୨

"ତୁମ୍ଭ ପ୍ରଦେଶର ଶବ୍ଦ ଆଲୋକ ପ୍ରଦାନ କରିବ ।"
ଗୀତସଂହିତା ୧୧୯ : ୧୩୦

ଆମ୍ଭେମାନେ ମନକାର୍ଯ୍ୟ କରିଅଛୁ ତାହା ଇଶ୍ୱର ଜାଣନ୍ତି, ଆଉ ତାହାକୁ ଇଶ୍ୱର କହନ୍ତି ଯାପ । ଆଉ ଯାପର ବେତନ ହେଉଛି ମୃତ୍ୟୁ ।

ଇଶ୍ୱର ଆମ୍ଭମାନଙ୍କୁ ଏଡ଼େ ପ୍ରେମକଲେ ଯେ, ଆପଣା ଅଦ୍ୱିତୀୟ ପୁତ୍ର ଯୀଶୁଙ୍କୁ ଆମ୍ଭମାନଙ୍କର ପାପ ସଜାଣୁ କୁଣ ଉପରେ ମୃତ୍ୟୁବରଣ କରିବାକୁ ପଠାଇଲେ । ଯୀଶୁ ପୁନର୍ବାର ଜୀବନ କୁ ଫେରିଲେ, ଆଉ ସେ ସ୍ୱର୍ଗ ଆରୋହଣ କଲେ ବର୍ତ୍ତମାନ ଅନନ୍ତର ପରମେଶ୍ୱର ଆମ୍ଭମାନଙ୍କର ପାପକ୍ଷମା କରି ପାରିବେ ।

ଯଦି ତୁମ୍ଭେ ତୁମ୍ଭ ପାପରୁ ଫେରିବାକୁ ଚାହୁଁ, ତେବେ ଏହା ଇଶ୍ୱରଙ୍କୁ କୁହନ୍ତୁ: ପିୟର ଇଶ୍ୱର ମୁଁ ବିଶ୍ୱାସ କରେ ଯୀଶୁଖ୍ରୀଷ୍ଟ ମୋ ନିମନ୍ତେ ମୃତ୍ୟୁଭୋଗ କଲେ, ବର୍ତ୍ତମାନ ସେ ଜୀବିତ ଅଟନ୍ତି । ଦୟାକରି ମୋର ପାପସବୁ କ୍ଷମା କର ଏବଂ ମୋ ଜୀବନକୁ ଆସ, ତଦ୍ୱାରା ବର୍ତ୍ତମାନ ଠାରୁ ମୁଁ ଏକ ନୂତନ ଜୀବନ ପ୍ରାପ୍ତ ହୋଇ ତୁମ୍ଭଠାରେ ଚିରକାଳ ସ୍ଥାୟୀ ହେବି । ତୁମ୍ଭର ସନ୍ତାନ ହୋଇ ତୁମ୍ଭଠାରେ ବାସକରିବା ପାଇଁ ମୋତେ ସାହାଯ୍ୟ କରନ୍ତୁ । ଆମେନ୍ (ଯୋହନ ୩:୧୬)

ବାଇବଲ ଅଧ୍ୟୟନ କରନ୍ତୁ ଆଉ ପ୍ରତ୍ୟେକ ଦିନ ଇଶ୍ୱରଙ୍କ ସହିତ କଥୋପକଥନ କରନ୍ତୁ ।

