

Bibele ya banana

Itiswa ku mina

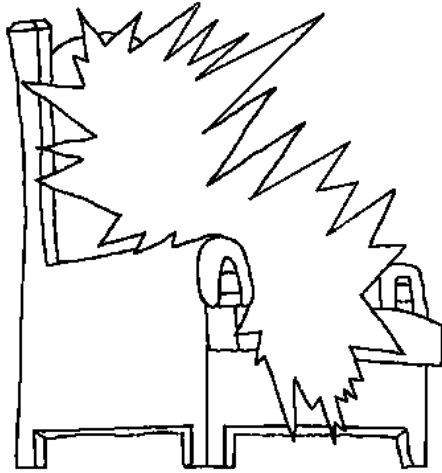

Lihalimu,
Munzi o
Munde o
Makaza Wa
Mulimu



I ñozwi ki: Edward Hughes
I bonisizwe ki: Lazarus

I tolakilwe ki: JARNIX M. MASIYE
I hamuhezwi ki: Sarah S.

Story 60 of 60

www.M1914.org

Bible for Children, PO Box 3, Winnipeg, MB R3C 2G1 Canada

Zibiso: Mu lukuluhile kukopisa likande le kapa ku liñola, kono hamu lumelezwi ku lekisa.

Lozi

Jesu a na sa pila fa lifasi, na bulelezi balutiwa ba hae ka za lihalimu. Na li biza kuli, "Ndu ya Ndate", mi a bulela kuli kuna ni miyaho ye miñata mwateni. Muyaho ki ndu ye tuna ye nde kakufitisisa. Lihalimu ki leli tuna luli mi ki leli nde ku fita miyaho kaufela ya lifasi.

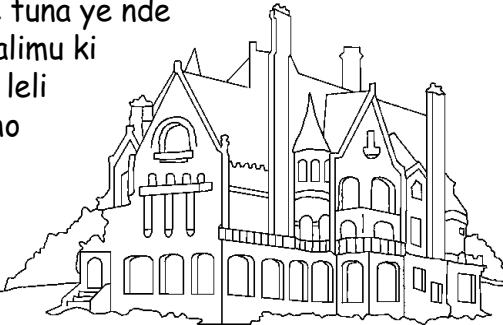

1

Jesu a bulela ali, "Ni ya ku yo mi lukiseza sibaka. Mi a ni ya ku yo mi lukiseza sibaka, ni ka kuta ku to mi nga kuli mu yo ina kuna." Jesu na ile kwa lihalimu kasamulaho a ku zuha kwa bafu. Balutiwa ba hae banze ba mu lubukezi cwalo, Jesu a ngelwa mwa lihalimu, mi lilu la mu kwahela kuli ba sike ku mu bona.

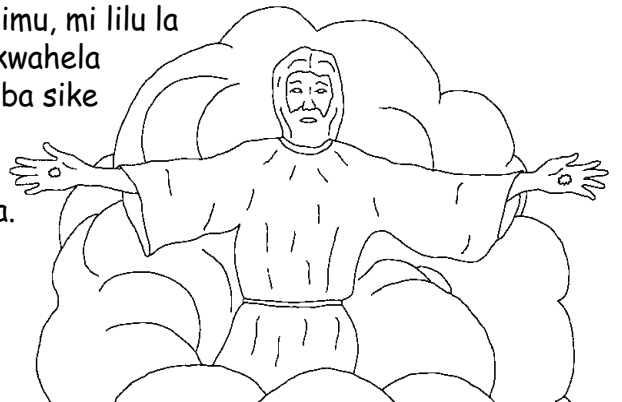

2

Kuzwa fo, baKreste ba kala ku hupula sepiso ya Jesu ya kuli u ka kuta ku to banga. Jesu na bulezi kuli u ka kuta ka sipundumukela mu sika itukiseza.

Cwale ku kaba cwani kwa baKreste bao ba shwile Jesu a sika taha kale? Bibeke i bulela kuli b aka u kopana ni Jesu. Ba ka siya mubili wa lifasi le ni ku yo ina ni Mulena.

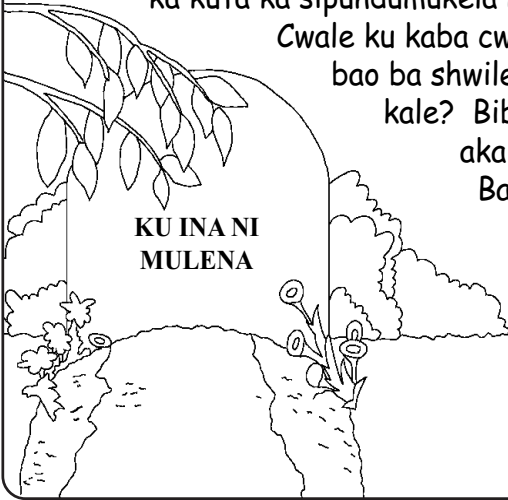

KU INANI
MULENA

3

Sinulo, buka ya mafelelezo mwa Bibeke, i lu bulelela ka mo lihalimu li inezi. Taba ye tabisa hahulu ki kuli, Lihalimu ki Munzi wa Mulimu. Mulimu u inzi kai nikai, kono sipula sa hae sa bulena si kwa lihalimu.

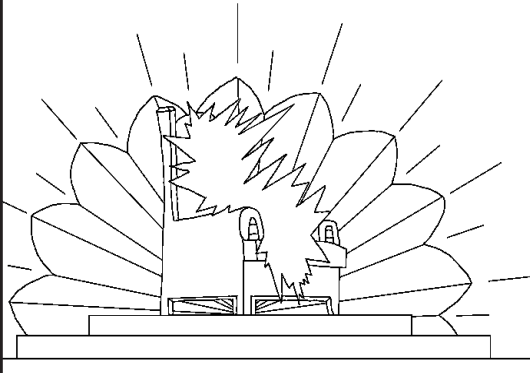

4

Mangeloi ni ze pela kaufela kwa lihalimu zi lumbeka Mulimu mwa lihalimu. Ku cwalo ni kwa batu ba Mulimu baba shwile ili bao ba ile kwa lihalimu. Ba opela lipina za tabo za ku lumbeka Mulimu.

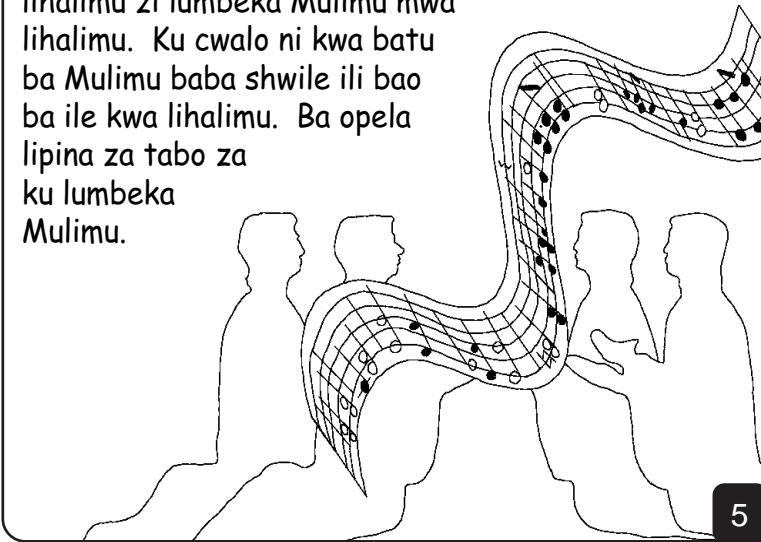

5

Ki a manzwi a mañwi a zwa mwa pina ye ñwi ye ba opelanga: U LUKELA KU NGA BUKA NI KU LAMUTULULA LILAMATELA ZA YONA KAKULI N'O U BULAILWE, MI KA MALI A HAO MULIMU U LIULULEZI BATU BA MASIKA KAUFELA, ...

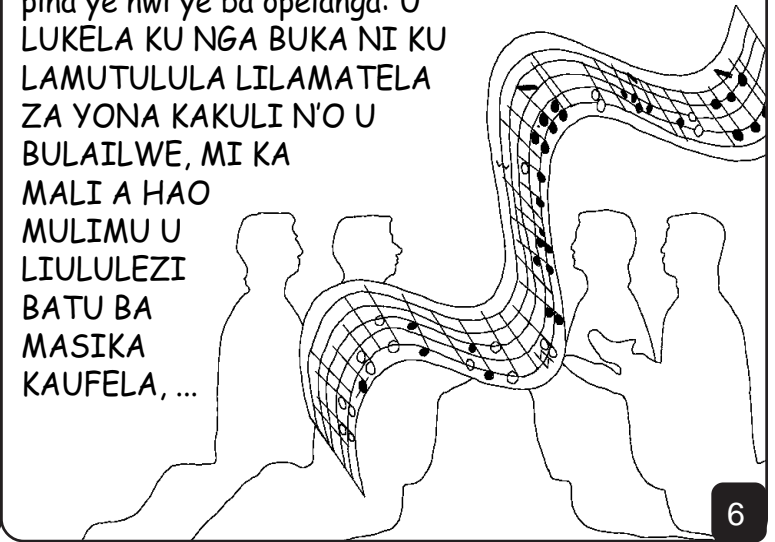

6

... BA LIPUO, BA MISHOBO NI MACABA KAMUKANA, U LU EZELIZE MALENA NI BAPRISITA BABA SEBELEZA MULIMU WA LUNA. (Sinulo 5:9)

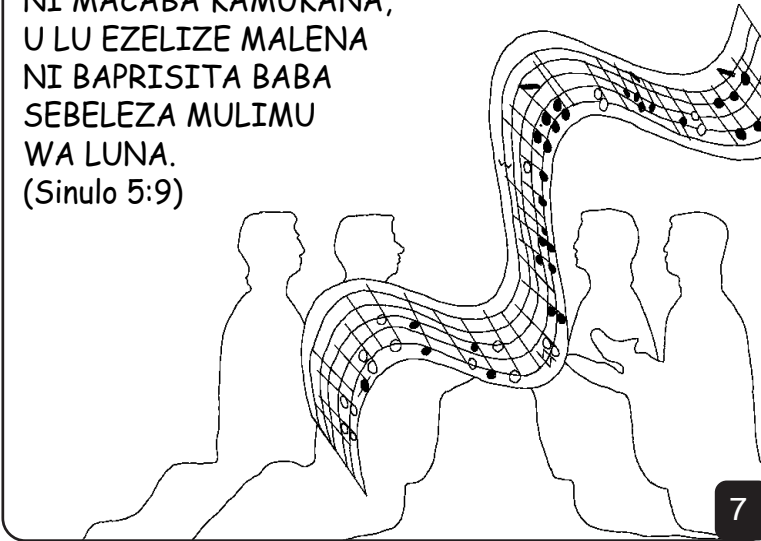

7

Makepe a mafelelezo a Bibeke a toloka Lihalimu kuli "Jerusalema yo mu nca." Ki Muleneñi o mu tuna-tuna ona ni limota leli tuna kwa nde. Limota leli benya luli twaa sina gauda.

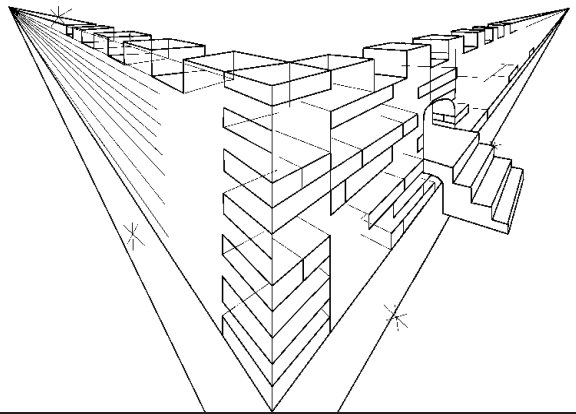

8

Gauda hamoho cwalo ni macwe a mañwi a butokwa a kabisize limota la muyaho a nze benya mwa mibala ye shutana-shutana. Munyako ni munyako ne u pangilwe fa pelela iliñwi ye tuna!

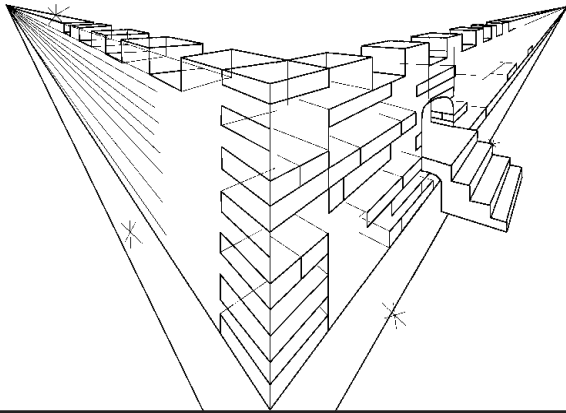

9

Minyako yeo ye mi tuna ye pangilwe fa lipelela i kwauluzwi nako kaufela. Aluyeni mwa teñi lu yo iponela ... Wuu! Lihalimu ki leli nde ni ku fita mwahali. Ki muleneñi o ezizwe fa gauda ya niti ye swana sina

bolela ye kenile. Ni haiba mikwakwa ya mwa teñi kaufela I ezizwe fa

gauda.



10

Nuka ye nde kakufitisisa, ye nani mezi a bupilo a kenile a bubelakwa lubona lwa Mulimu. Kwa lineku ni lineku la nuka yeo kuna ni kota ya bupilo ili yeo ne ifumanwi lwa pili mwa simu ya Edeni. Ki kota ya butokwa luli. I beya mifuta ya miselo ye lishumi ni ye mibeli fapahana-fapahana ka kweli ni kweli. Mi matali a kota ya bupilo ki kalafo ya macaba kaufela.

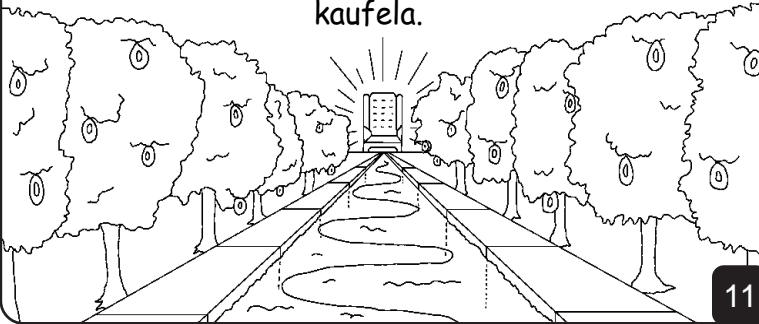

11

Lihalimu a li tokwi liseli la lizazi kapa la kweli. Kanya ya Mulimu ki yona ye taza lihalimu ka liseli leli likomokisa hakalo. Ku Sali ku kalela ku sabi ni busihu mwateni.

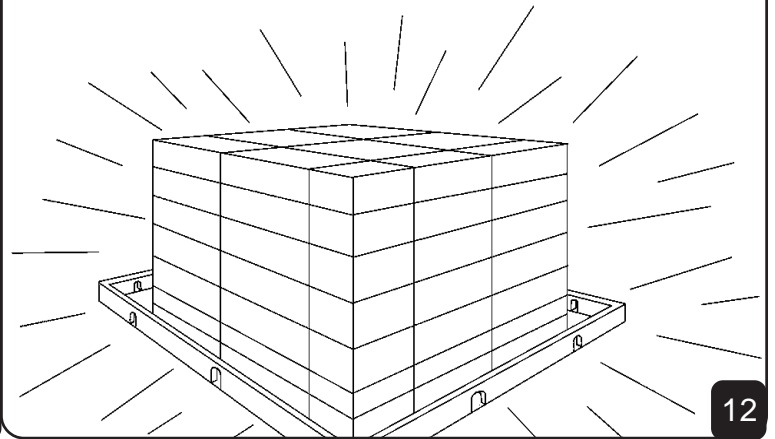

12

Ni haiba lifolofolo ze mwa lihalimu ali swani ni za mwa lifasi. Li nan i silikani ni mutu hape a li holofazi. Lingwe ni lipuli li fula bucwani hamoho. Mane ni zona litau li fula mutaka sina likomu. Mulena Mulimu a bulela ali, "A li na ku holofaza kapa ku bulaya mwa lilundu la ka leli kenile."



13

A lu ka talimisisa mwa lifasi lu ka lemuha ki ze ñata ze shutana ni za mwa lihalimu.

Manzwi a nyemisa a utwahali mwateni. Akuna ya lwana kapa ku koma yo muñwi.



Akuna likulu-kulu kwa minyako kakuli akuna masholi mwa lihalimu. Akuna mahata, likebenga, baloi kapa batu ba lipilu zemaswe. Akuna sibi sa mufuta ufi kapa ufi mwa lihalimu.

14



A mu inzi ni Mulimu mwa lihalimu, akuna mioko ni ka muta. Mwa linako ze ñwi, batu ba Mulimu ba lilanga bakeñisa maswa a fumaneha mwa bupilo bo luli ku bona. Mwa lihalimu, Mulimu u ka takula mioko kaufela.

15

Akuna ni haiba lifu mwa lihalimu. Batu ba Mulimu ba ka ina ni Mulena kuya-ku-kuile. Akuna kuba ni maswabi kapa ku lila kapa ku utwa butuku. Akuna kukula, akuna ku siyana, akuna ku shwa. Mutu kaufela ya mwa lihalimu u tabile nako kaufela ni Mulimu.



16

Taba ye tabisa kakufitisisa ki kuli, lihalimu ki la bashimani ni basizani (ni babahulu kaufela) bao ba lumezi ku Jesu kuli Mupulusi wa bona ni ku lumela ku yena kuli ki Mula'na bona. Mwa lihalimu kuna ni buka ye bizwa Buka ye Ngunyana ya Bupilo.

I tezi mabizo a batu. Kana mwa ziba kuli ki mabizo a bo mañi a ñozwi mwa teñi? Ki a batu kaufela baba beile sepo ya bona ku Jesu.



Kana libizo la hao li teñi mwateñi na?

17

Manzwi a mafelelezo mwa Bibeles ao a bulela ka za lihalimu, ki menao ye komokisa. "Mi moya o kenile ni munyaliwa bali, 'A mu tahe!' Mi mu lumeze mutu kaufela ya utwa ku bulela kuli 'A mu tahe!' Ya shwile linyolwa kaufela a tahe. Ni ya lata kaufela a

lumelezwe ku shimba abupilo mahala."



18

Lihalimu, Munzi o Munde o Makaza Wa Mulimu

Likande leli zwa mwa linzwi la Mulimu, Bibeles

Lifumaniwa mwa

Joani 14; 2 Bakorinte 5;
Sinulo 4, 21, 22

"Makalelo a lituto za hao a tisa liseli."
Lisamu 119:130

Mulimu wa ziba kuli lu ezize lika ze maswe, zeo a A biza kuli sibi. Koto ya sibi ki lifu.

Mulimu u lu latile kuli mane u lu lumezi Mwan'a Hae, Jesu ku to lu shwela fa sifapahano ku lifa milatu ya luna. Jesu u tile inge a pila mi u kutezi kwa lihalimu! Cwale Mulimu wa kona ku lu swalela libi za luna.

Haiba mu bata ku bakela libi za mina, mu kupe ku Mulimu Cwana: Oho Mulena Mulimu, na lumela kuli Jesu u ni shwezi mi wa pila hape. Ni kupa kuli u kene mwa bupilo bwa ka mi u ni swalele libi z aka, ili kuli ni be bupilo bo bunca ni pilele ku wena ka kuba mwan'a Hao. Amen. Joani 3:16

Mu bale Bibeles, mi mu bulele ni Mulimu zazi ni zazi!