

Bibel für Kinder  
zeigt:

Samuel,  
Gottes  
Kindlicher  
Diener



Text: Edward Hughes  
Illustration: Janie Forest  
Adaption: Lyn Doerksen  
Deutsche Übersetzung © 2000  
Importantia Publishing  
Produktion: Bible for Children  
[www.M1914.org](http://www.M1914.org)

BFC  
PO Box 3  
Winnipeg, MB R3C 2G1  
Canada

©2011 Bible for Children, Inc.

Lizenz: Sie dürfen diese Geschichte kopieren oder drucken aber nicht verkaufen.



Hanna war eine gute Frau. Sie war verheiratet mit Elkana, einem guten Mann. Beide dienten Gott und waren freundlich zu den Menschen. Aber eines

fehlte im Leben der Hanna. Sie wollte ein Baby haben. Oh, wie sehr wünschte sie sich ein Baby! Sie wartete und betete und hoffte und wartete wieder. Kein Baby kam.

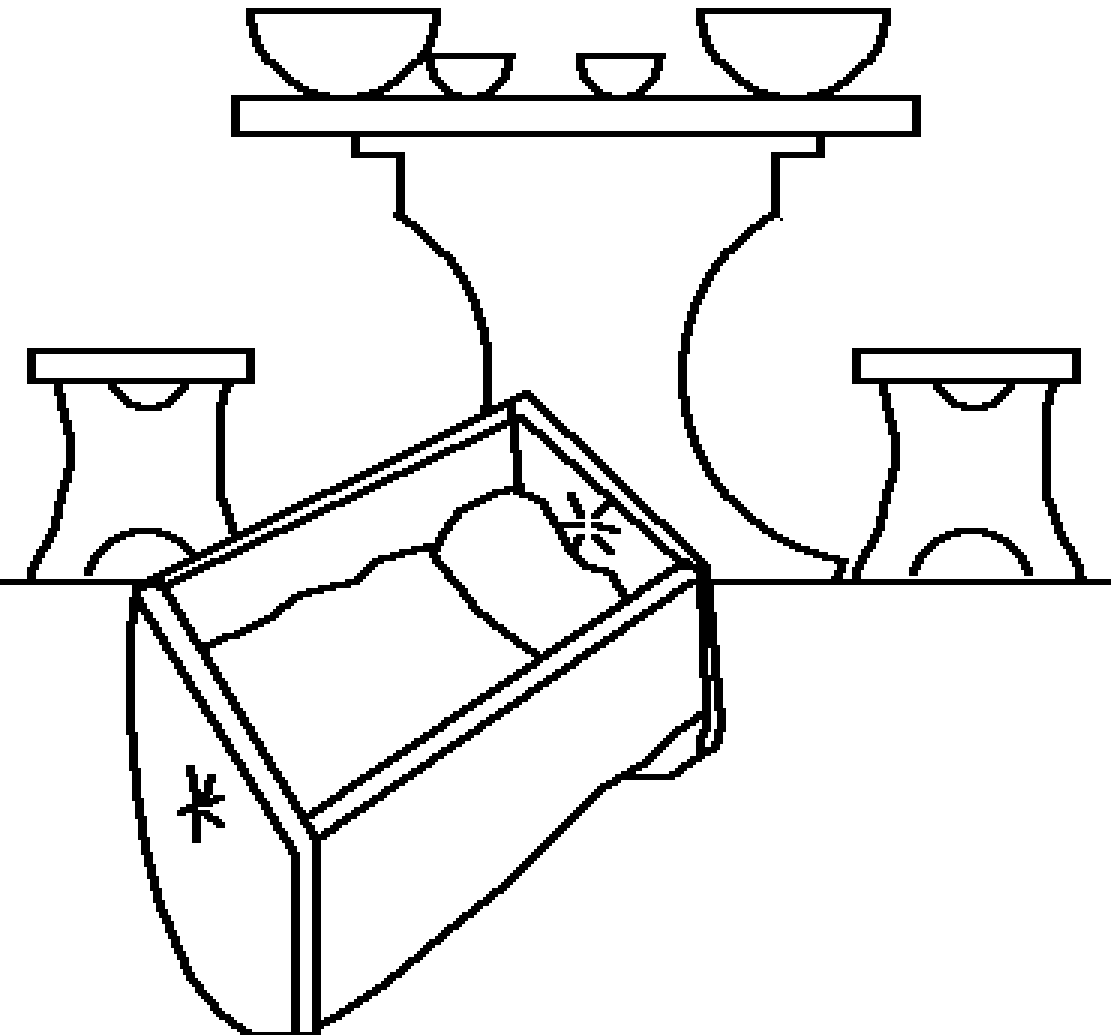



Jedes Jahr ging Hanna in Gottes Heiligtum des HERRN um anzubeten. Einmal gab sie Gott ein Versprechen. Wenn Gott ihr einen Sohn gäbe, würde sie diesen Jungen Gott geben, damit er für immer Gottes Diener sei.





Der alte Priester Eli sah Hanna beten. Er dachte, Hanna wäre vom Wein betrunken, weil sich ihre Lippen bewegten, aber nichts zu hören war. Eli schimpfte mit Hanna.





Aber Hanna erzählte Eli von ihrem Gebet um ein Kind und von ihrem Versprechen, das sie Gott gegeben hatte. „Geh in Frieden“, antwortete Eli, „und der Gott Israels wird dir geben, worum du ihn gebeten hast.“ Elis Worte gaben Hanna neue Hoffnung.



Bald war Hannas Herz mit Freude erfüllt. Der Herr hatte sie nicht vergessen und beantwortete ihr Gebet. Sie und Elkana hatten einen kleinen Jungen, den sie Samuel nannten (das heißt „von Gott erbeten“). Aber würde Hanna auch an ihr Versprechen denken, was sie dem Herrn gemacht hatte?

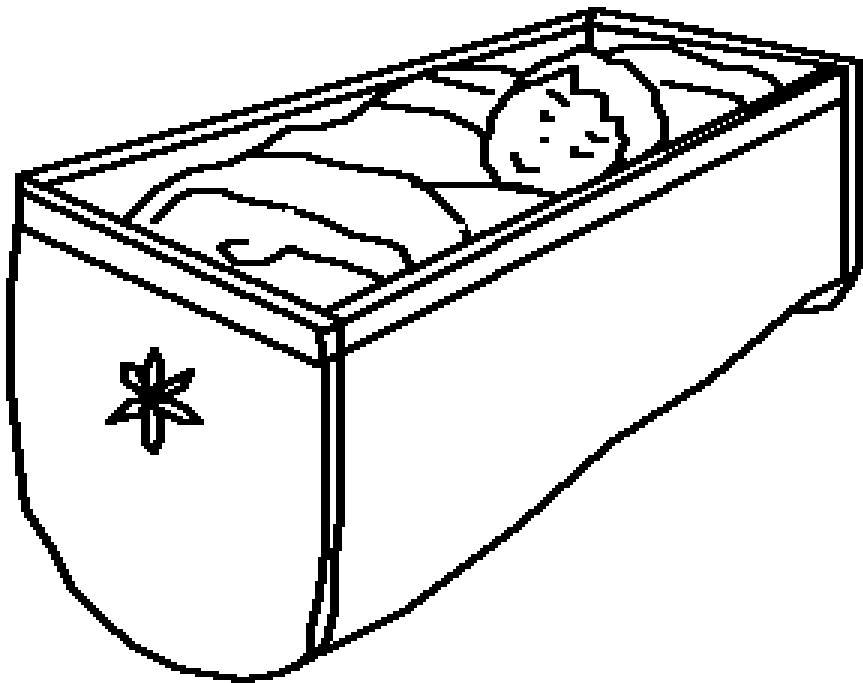



Hanna hörte auf,  
jedes Jahr zum  
Heiligtum des  
HERRN zu gehen.  
Was? Hatte sie  
etwa ihr Versprechen  
gebrochen? Nein,  
sondern sie wartete,  
bis Samuel alt genug  
war, um im Heiligtum  
des HERRN zu  
wohnen und dem Eli  
beim Gottesdienst zu helfen.  
Dann brachte sie ihn zum  
Heiligtum des HERRN.





Gott belohnte Hannas  
große Treue.  
Nach Samuel  
gab Gott ihr noch  
drei weitere Söhne  
und zwei Töchter.  
Jedes Jahr ging  
Hanna zum Heiligtum  
des HERRN um Gott  
anzubeten und um  
ein neues Gewand  
mitzubringen, das  
sie für Samuel  
gemacht  
hatte.





Samuel war nicht Elis einziger Helfer. Elis Söhne, Hofni und Pinhas, arbeiteten auch dort. Aber sie machten Gott keine Ehre und taten Böses. Sie wollten sich nicht ändern, obwohl ihr Vater sie darum bettelte. Eli hätte sie aus dem Heiligtum des HERRN hinauswerfen müssen, doch er tat es nicht.



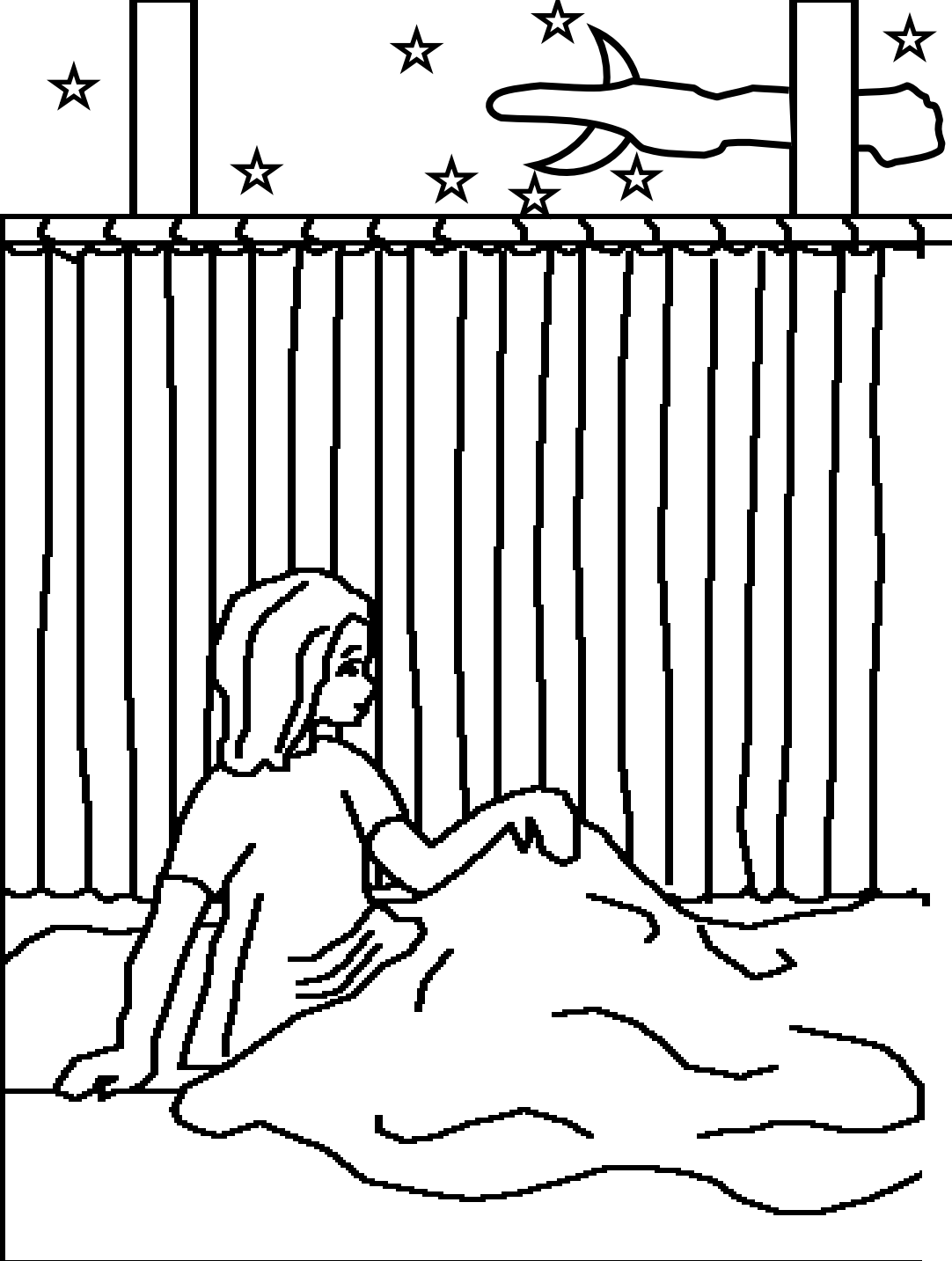

Eines Nachts hörte Samuel, wie eine Stimme ihn rief. Der Junge dachte, dass es Eli war. „Hier bin ich“, sagte er. „Ich habe dich nicht gerufen“, antwortete Eli. Das geschah dreimal. Dann wusste Eli, dass Gott zu Samuel sprechen wollte.



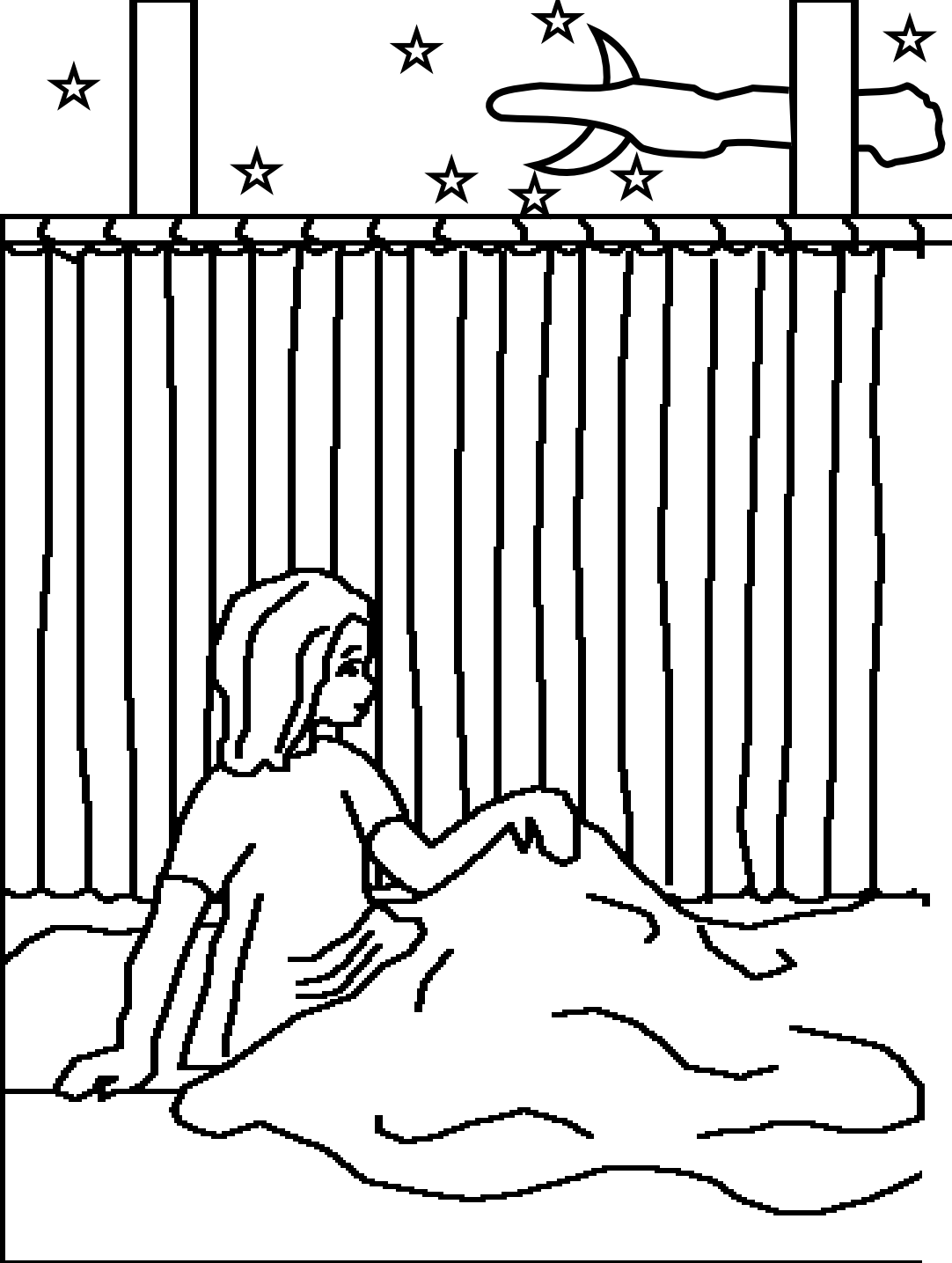

Eli sagte zu Samuel: „Wenn er dich ruft, musst du sagen: `Rede, HERR, denn dein Knecht hört!`“ Und Gott rief tatsächlich wieder und gab Samuel eine sehr wichtige Nachricht.



Am Morgen rief Eli den Samuel. „Was hat denn der Herr zu dir gesagt?“, fragte er. Der junge Samuel sagte ihm alles. Es war eine furchtbare Botschaft. Gott wollte die ganze Familie Elis vernichten, weil Hofni und Pinhas so böse waren.



Gottes Warnung wurde wahr. Im Krieg gegen die Philister trugen die beiden bösen Söhne Elis die Bundeslade Gottes vor Israels Armee her. Der Feind stahl die Bundeslade und tötete Hofni und Pinhas zusammen mit vielen Israeliten.

Als Eli das erfuhr, fiel er vom Stuhl, brach sich den Hals und starb am selben Tag.

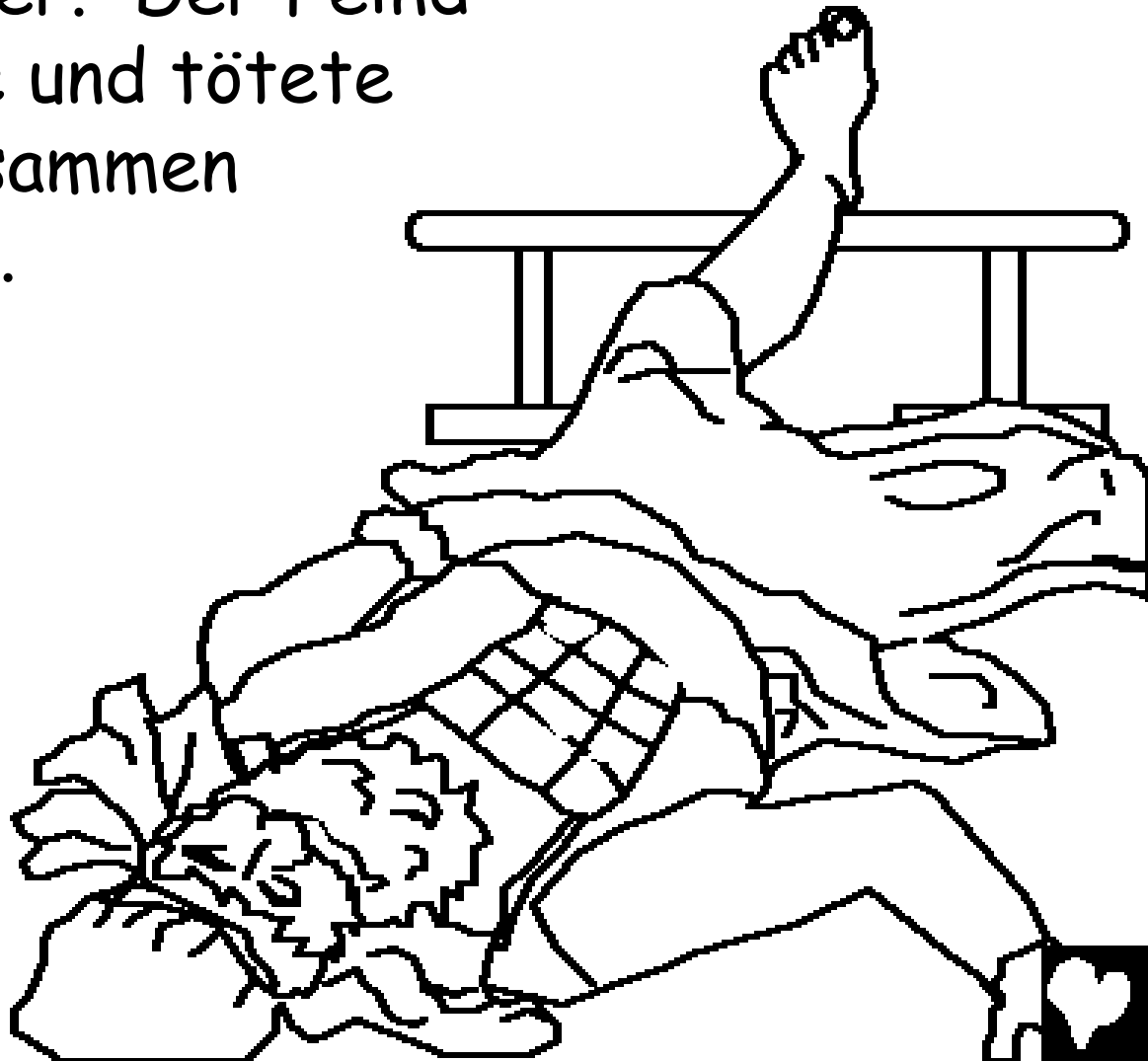

Die Bundeslade Gottes brachte den Philistern Ärger. Sie stellten sie in den Tempel Dagon, ihres falschen Gottes. Am Morgen war der Götze Dagon auf sein Gesicht gefallen. Die Philister hoben Dagon auf. Doch am nächsten Morgen lag er wieder unten. Diesmal war er in Stücke zerbrochen.

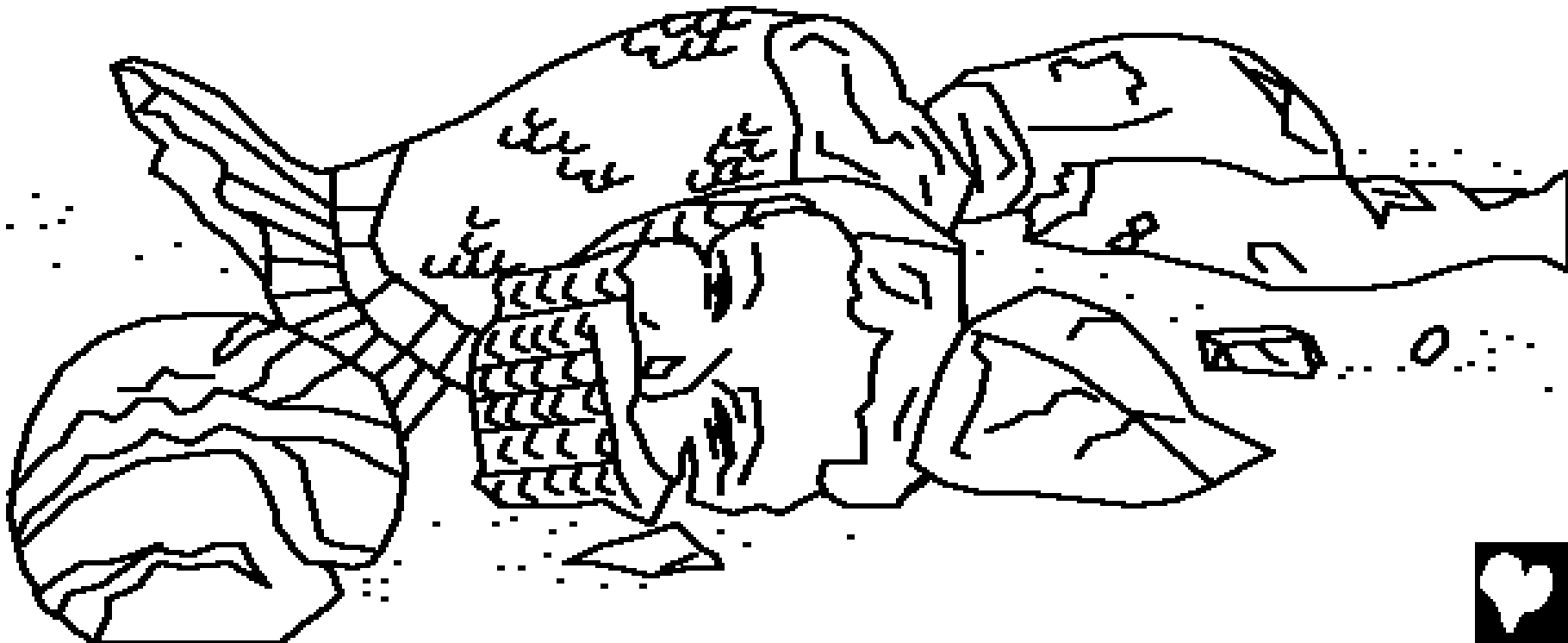

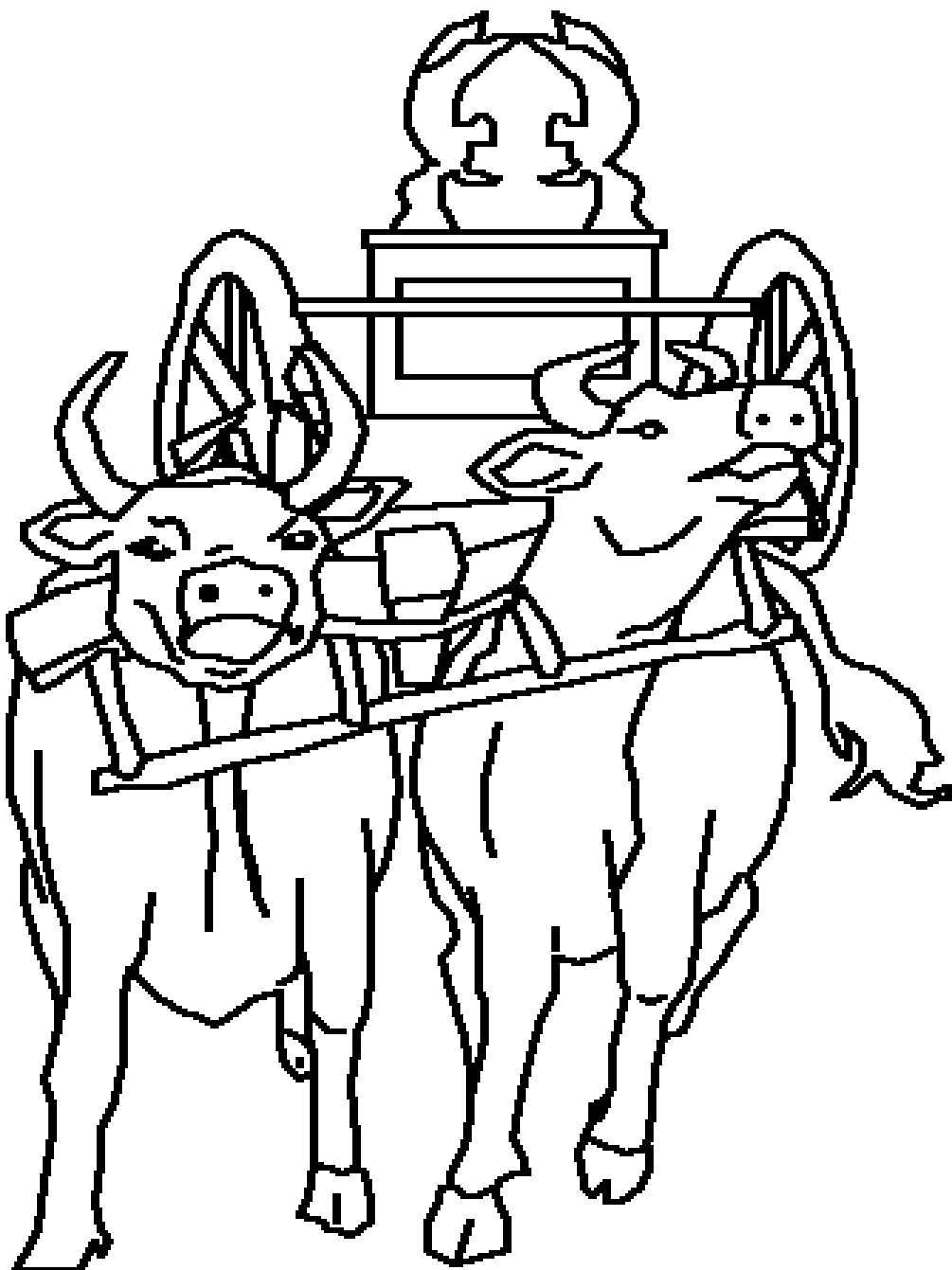

Krankheit und Tod  
breitete sich unter  
den Philistern aus.  
Um zu sehen, ob  
Gott es war, der  
sie bestrafte, ließen  
sie zwei Kühe einen  
Wagen mit der  
Bundeslade über  
die Grenze ziehen.  
Doch sie behielten  
die Kälber dieser  
Kühe zurück.



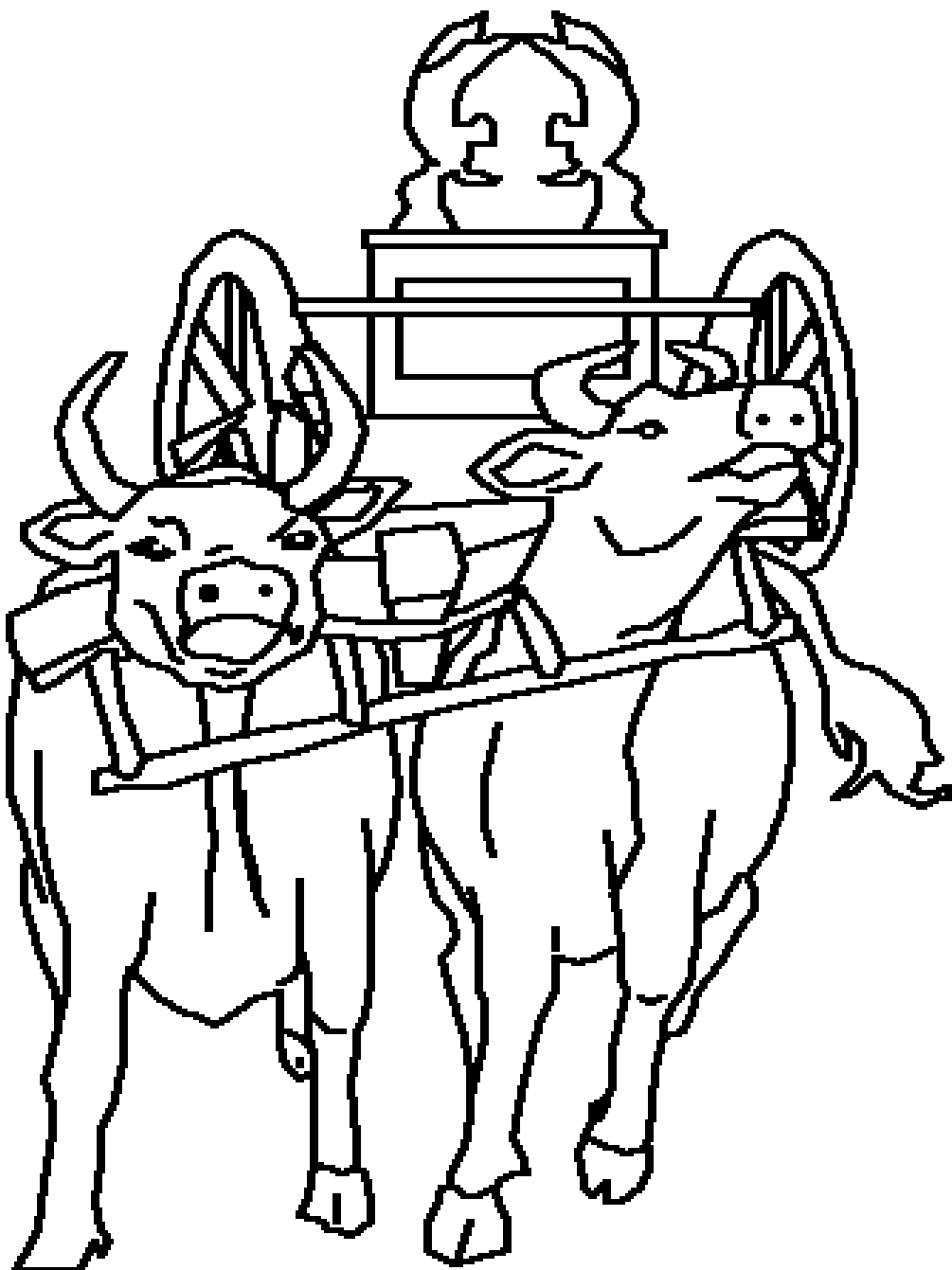

„Wenn die Kühe nach Israel hinaufziehen, und ihre Kälber verlassen, dann wissen wir, dass Gott uns solches getan hat“, sagten sie. Und die Kühe zogen tatsächlich hinauf.



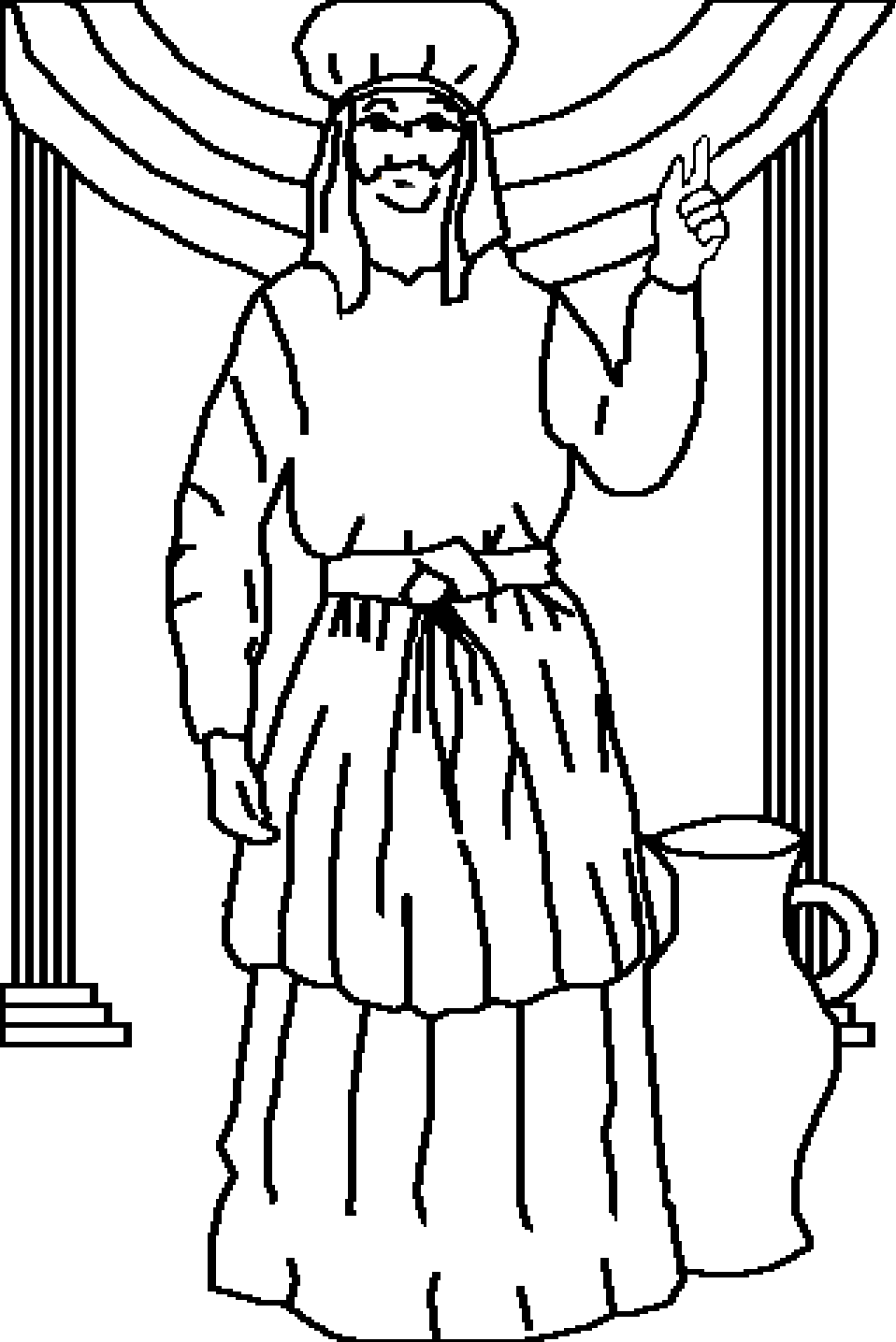

Samuel, der nun erwachsen war, sprach zum ganzen Volk Israel: „Wenn ihr mit eurem ganzen Herzen zum Herrn umkehrt, dann wird er euch aus der Hand der Philister befreien.“ Die Leute glaubten dem treuen Propheten Gottes. Und die Hand des Herrn war gegen die Philister, solange Samuel lebte.



„Samuel, Gottes Kindlicher Diener“

Die Geschichte aus Gottes Wort, der Bibel,

steht im

1 Samuel 1-7

„Der Zugang zu Deinem Wort gibt Licht.“

Psalm 119:130



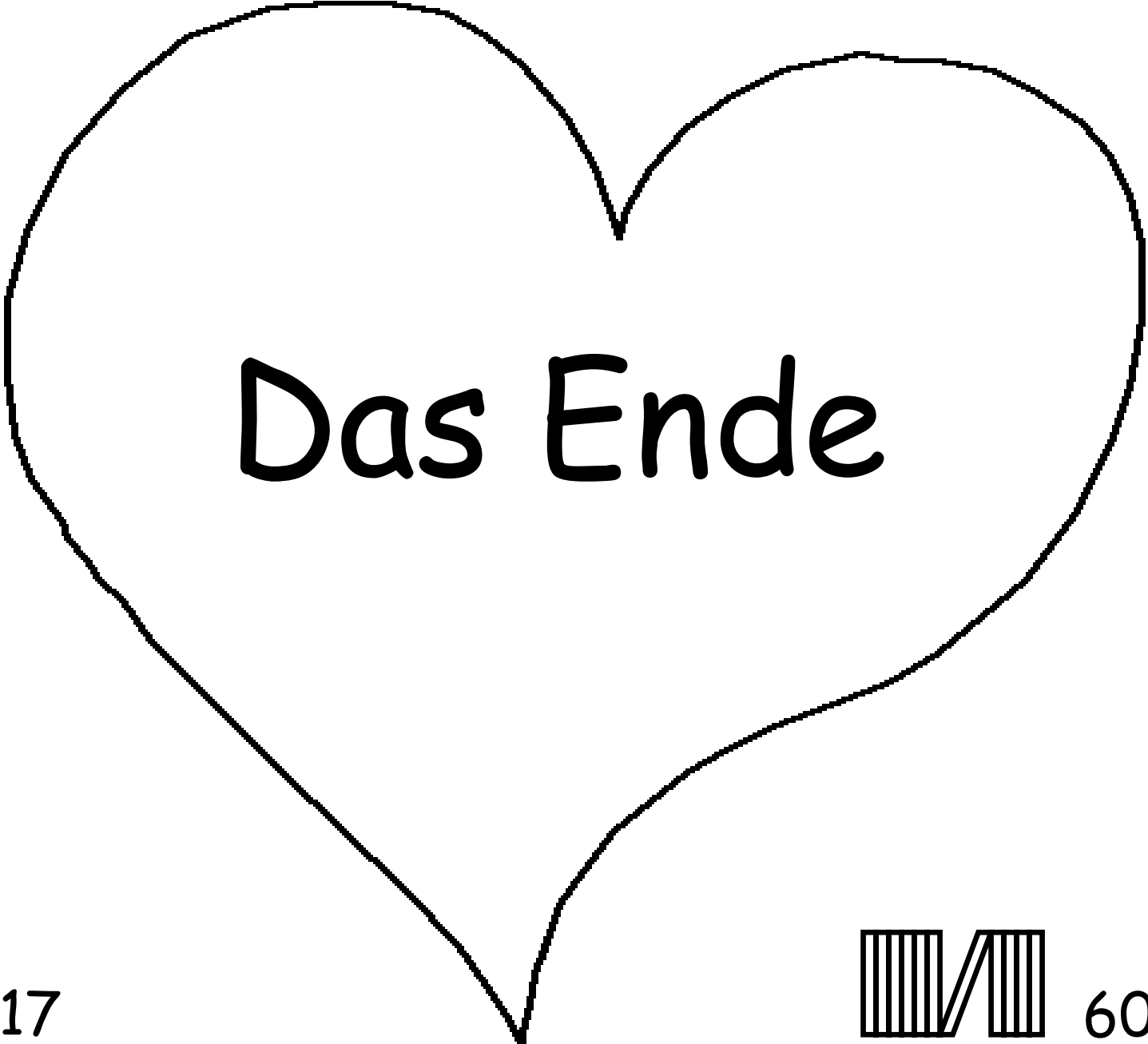

Das Ende



Gott weiß, daß wir Böses getan haben. Das Böse nennt er Sünde. Die Strafe für die Sünde ist der Tod.

Gott liebt uns so sehr, daß er seinen Sohn, Jesus, gesandt hat. Jesus starb am Kreuz als Strafe für unsere Sünden. Jesus wurde von den Toten auferweckt und fuhr zurück in den Himmel. Deshalb kann Gott unsere Sünden vergeben.

Wenn du Vergebung deiner Sünden haben möchtest, dann sprich zu Gott: Ich glaube, Jesus starb für mich und lebt wieder. Komme in mein Leben und vergib mir meine Sünden, so daß ich neues Leben habe und ich dann mit dir für ewig lebe. Hilf mir auch für dich als dein Kind zu leben. Amen. Johannes 3.16

Lies die Bibel und bete zu Gott jeden Tag!

