

Библия за Деца
представя

**Самуил –
Божият
Млад Слуга**



Написана от: Edward Hughes
Илюстрирана от: Janie Forest
Адаптирана от: Lyn Doerksen
Преведена от: Никола Димитров
Произведена от: Bible for Children
www.M1914.org

BFC
PO Box 3
Winnipeg, MB R3C 2G1
Canada

©2007 Bible for Children, Inc.

**Лиценз: Имате правото да копирате, или разпечатате тази история,
но не и да я продавате.**



Анна била добра жена, омъжена за Елкана – също един добър човек. И двамата обичали Бог и правели добро на другите. Нещо обаче липсвало в живота на

Анна. Тя искала да има дете. О, колко много го искала! Тя чакала, молила се, надявала се и пак чакала. Но детето все не идвало.

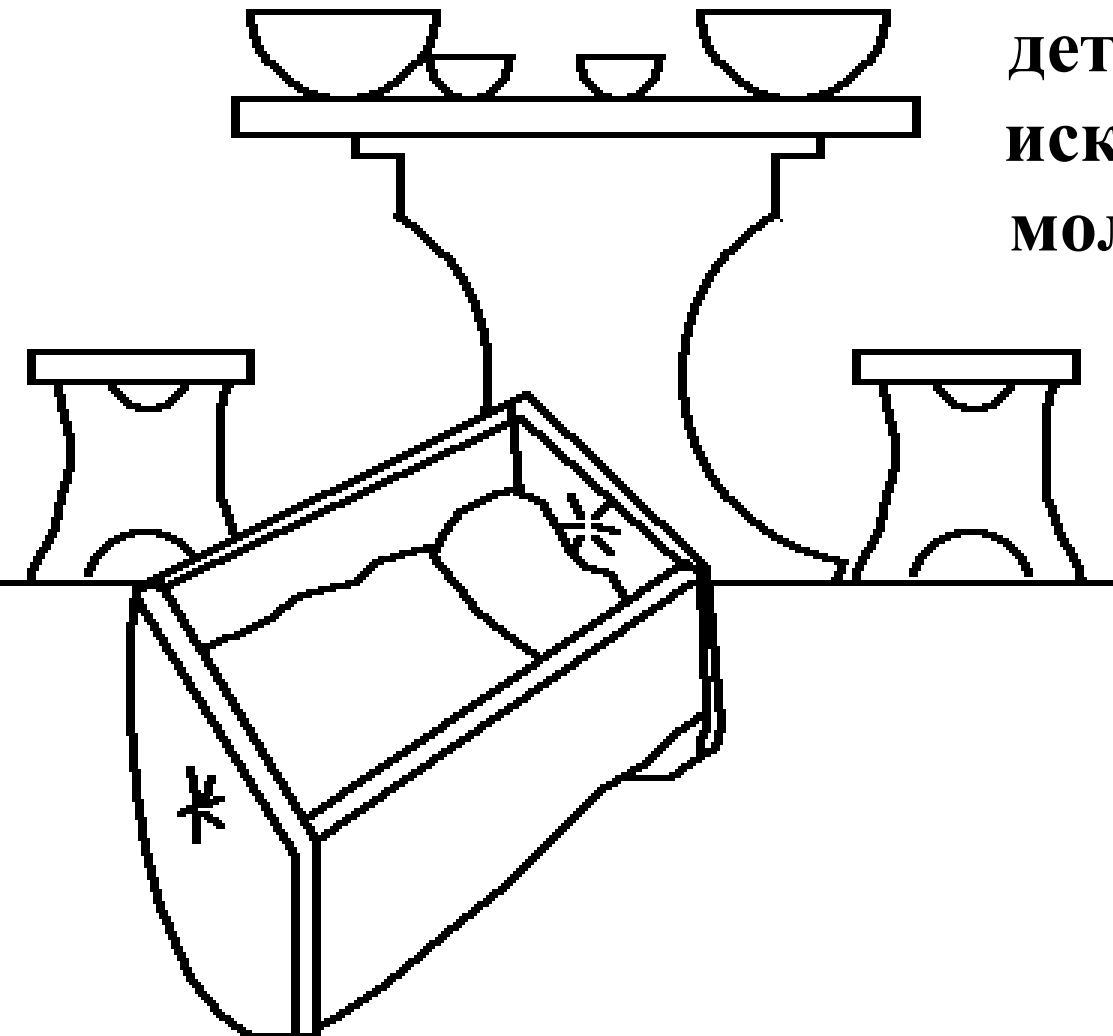



Всяка година, Анна отивала в Божия шатър за да се поклони. Веднъж, тя обещала на Бог, че ако Той и дадал син, тя щяла да го посвети да бъде Господен слуга завинаги.





**Старият свещеник
Илий видял как Анна
се молела. Той обаче
помислил, че тя била
пияна, понеже само
си мърдала устните,
но не излизал
никакъв звук.
Илий смърлил
Анна.**





Анна разказала на Илий за молитвата си за дете и как тя била обещала на Бог да го посвети.

**Тогава Илий и казал:
“Отиди си с мир и нека Израилевият Бог да ти отговори на молбата”.
Думите на Илий дали надежда на Анна.**



Скоро след това, голяма радост изпълнила сърцето на Анна. “Господ си спомнил за нея” и отговорил на молитвата и. Тя родила момченце, което нарекли Самуил (което означава “изискан от Бог”). Но дали Анна щяла да си спомни за Господ и за обещанието си към Него?

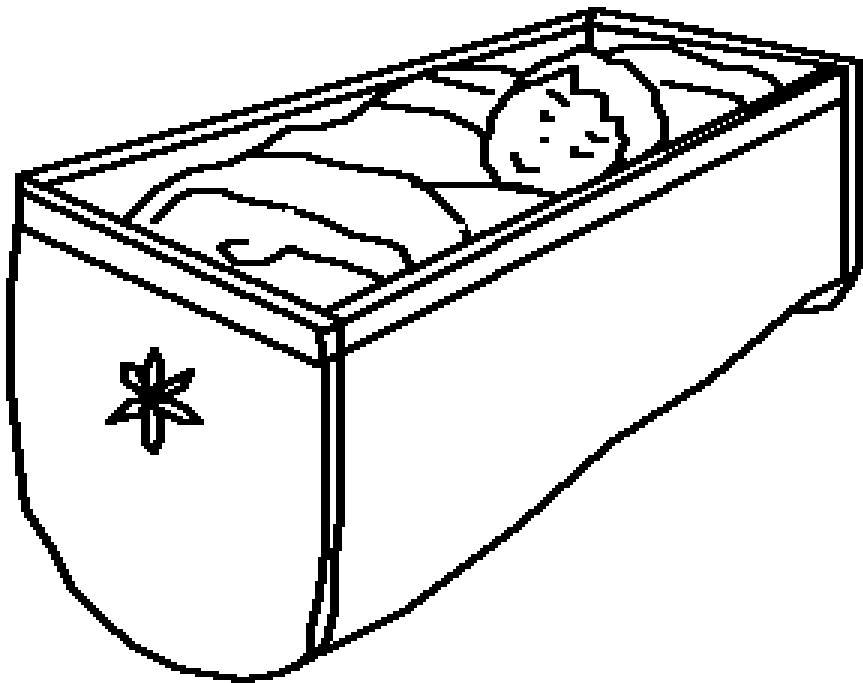

**Анна спряла да
ходи в шатърът
всяка година. О, не!
Дали тя нарушила
обещанието си към
Бог? Не, Анна
изчакала Самуил
да порастне
достатъчно, за да
може сам да живее
в шатърът и да бъде
от помощ на Илий.**





**Бог почел
голямата
вярност на
Анна. След
Самуил, Бог и
дал още трима
сина и две
дъщери. Всяка
година, Анна
ходела в шатърът
за да се поклони
на Бог и за да
занесе нова
дрешка на
Самуил.**



Самуил не бил единственият помощник на Илий. Синовете на Илий, Офний и Финеес, също работели там. Но те вършели нечестиви неща и не почитали

Бог, дори и след забележките на баща си. Илий трябвало да не им позволява да работят в шатърът, но той ги бил оставил.



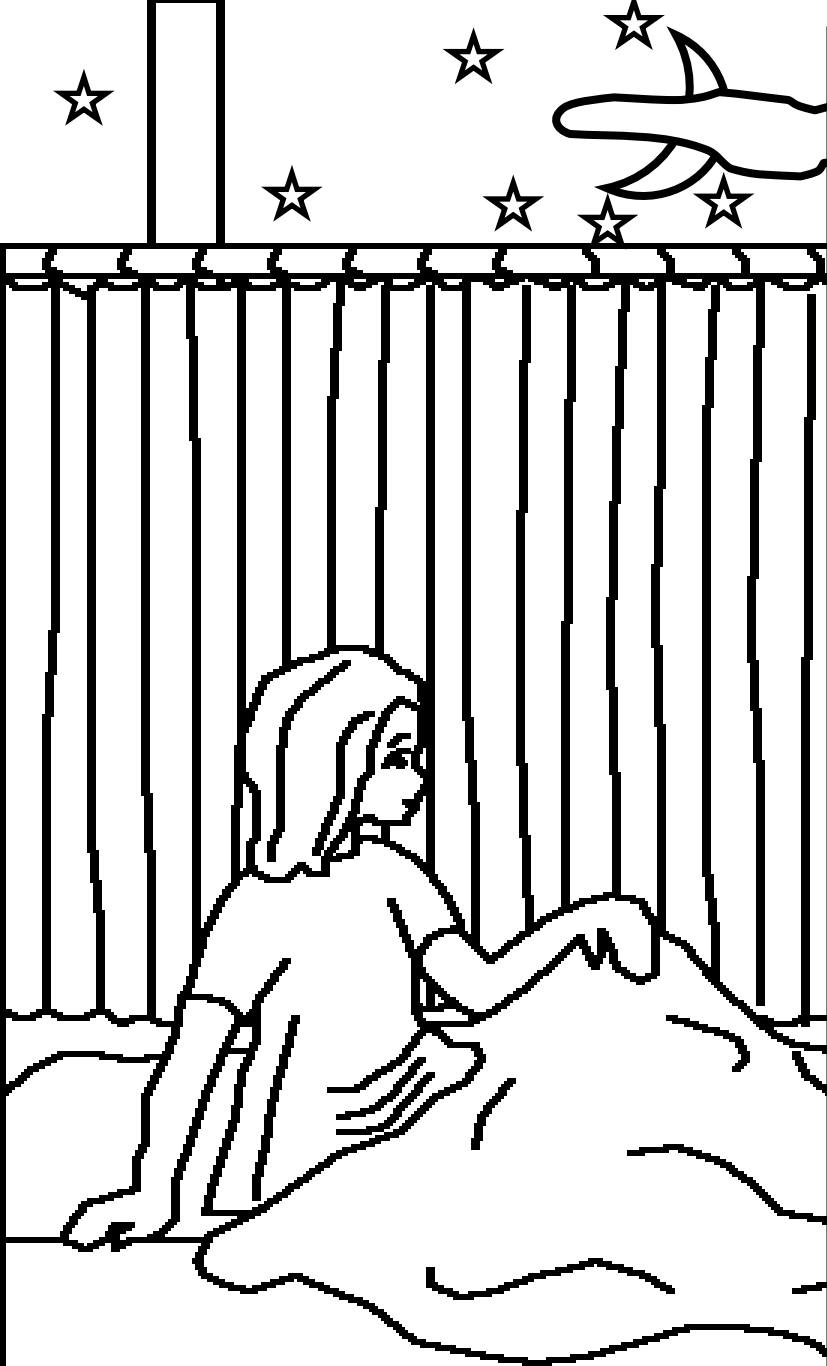

Една нощ, Самуил чул глас,
Който го викал. Момчето
помислило, че Илий го вика.
“Тук съм”, казал той. Илий
отговорил: “Аз не съм те
викал”. Това се случило 3
пъти. Тогава Илий разбрал,
че Бог искал да говори със
Самуил. Илий казал на
Самуил: “Ако пак те повика,
ще кажеш: ‘Говори Господи,
понеже слугата Ти слуша’”.
Бог пак повикал Самуил и
след това му казал някои
много важни неща.

**Сутринта, Илий повикал Самуил и го попитал:
“Какво ти каза Господ?” Младият Самуил му казал
всичко. Посланието било ужасно – Бог щял да
унищожи целия дом на Илий, понеже Офний и
Финеес били толкова
нечестиви.**



Божие Слово се изпълнило. По време на една война с Филистимците, двамата нечестиви сина на Илий носели Божия ковчег пред армията на Израел. Враговете им пленили ковчега обаче и убили Офний и Финеес. Когато Илий чул за това, той паднал от стола си, счупил си врата и умрял на същия ден.



**Божият ковчег донесъл само бедствия на
Филистимците. Те го поставили в храма на Дагон –
техният фалшив бог. На сутринта, идолът Дагон бил
паднал по лицето си пред Божия ковчег.
Филистимците вдигнали Дагон, но на следващата
сутрин го намерили отново на земята – само че този
път на парчета.**

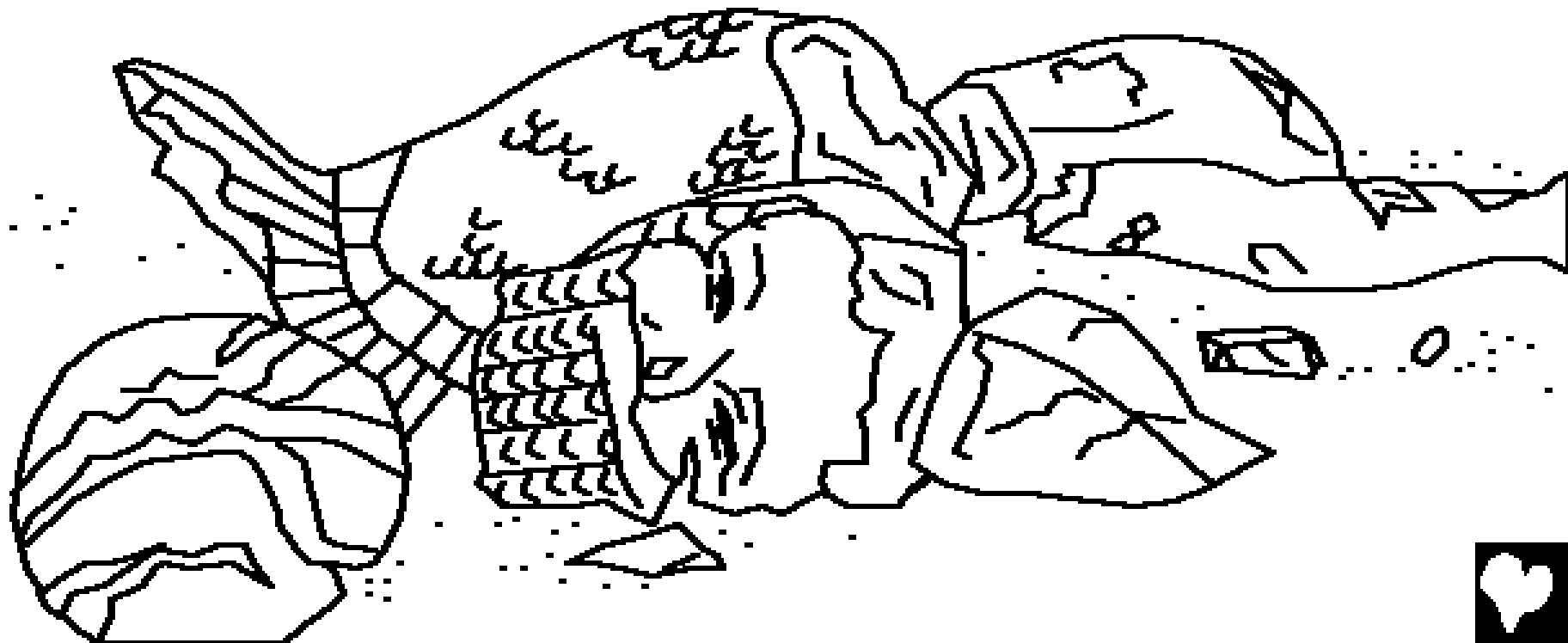

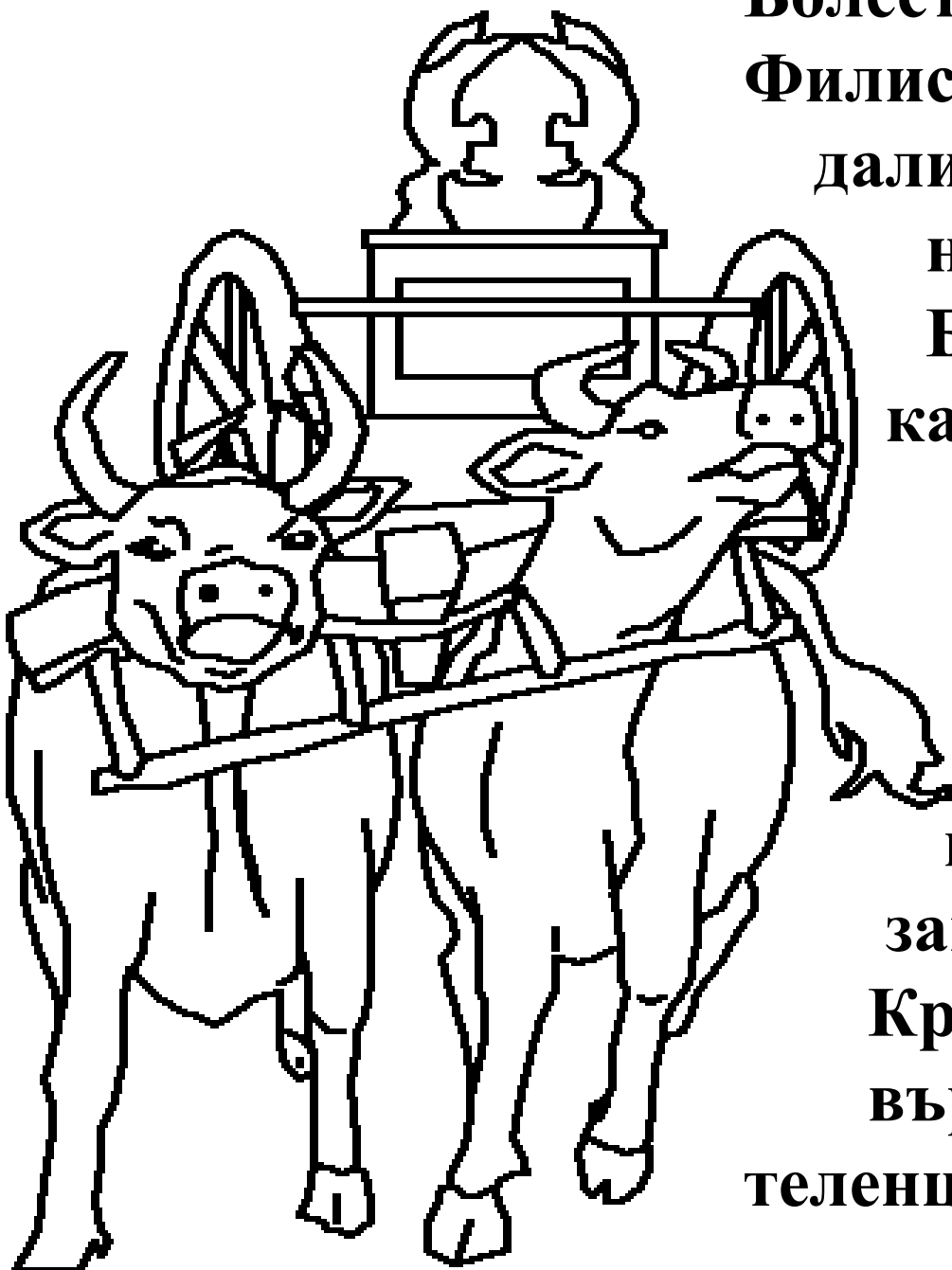

**Болести и смърт завладяли
Филистимците. За да разберат
дали Бог е Този, Който ги
наказвал, те поставили
Божия ковчег на една
каруца, теглена от 2 крави.
Те задържали малките
теленца и казали: “Ако
кравите отидат в Израел
и оставят теленцата си,
ние ще познаем, че Бог е
замесен във всичко това”.
Кравите наистина не се
върнали при
теленцата си.**



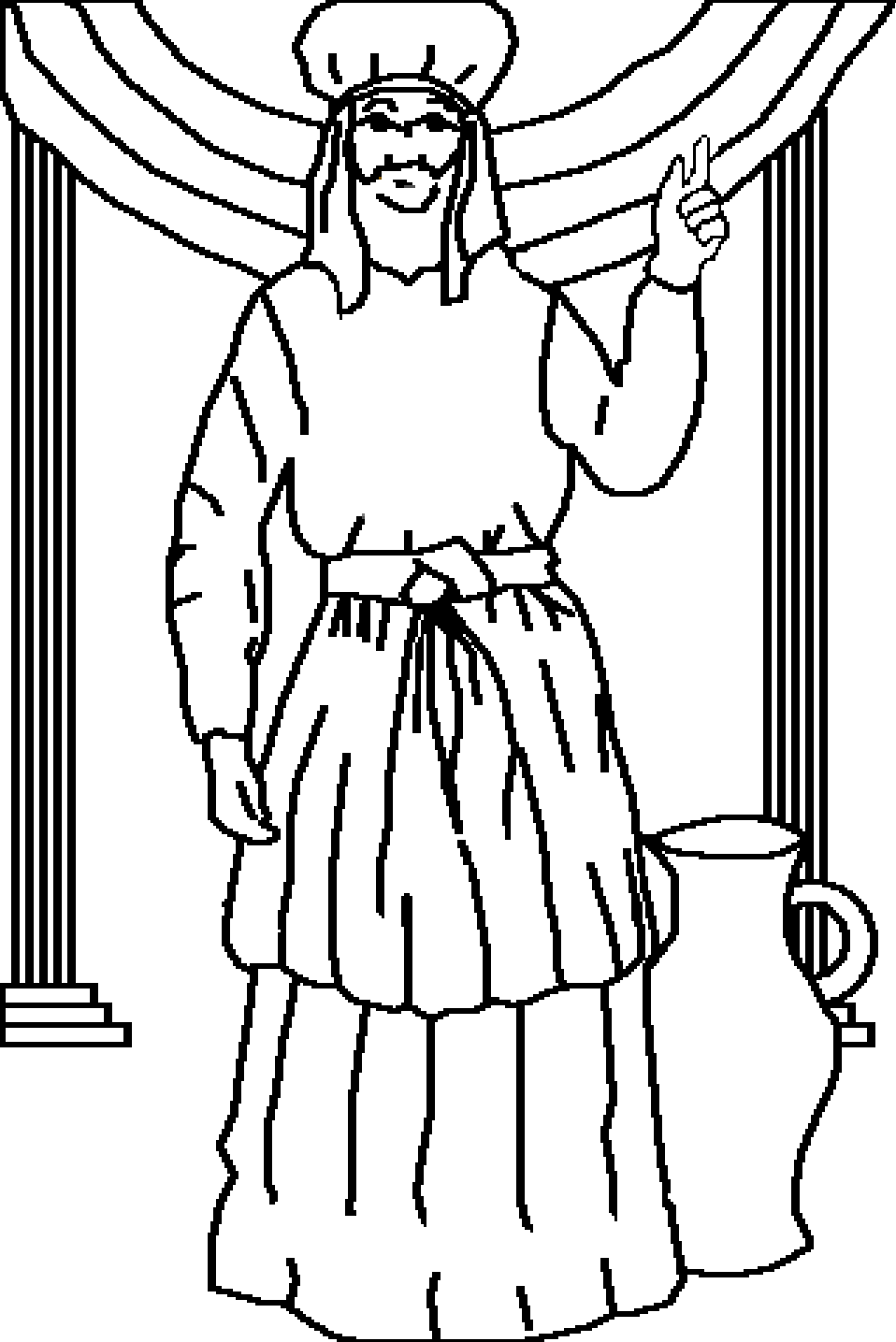

Тогава Самуил, който вече бил голям мъж, говорил на всички Израилтяни: “Ако се обърнете към Господ с цялото си сърце... Той ще ви освободи от ръката на Филистимците”. Хората послушали Божия верен пророк. И Бог воювал за Израел срещу Филистимците през всичките дни на Самуил.



Самуил – Божият Млад Слуга
е история от Божието Слово – Библията,
намираща се в
1 Царе 1-7

“Твоето Слово носи светлина”
Псалм 119:130



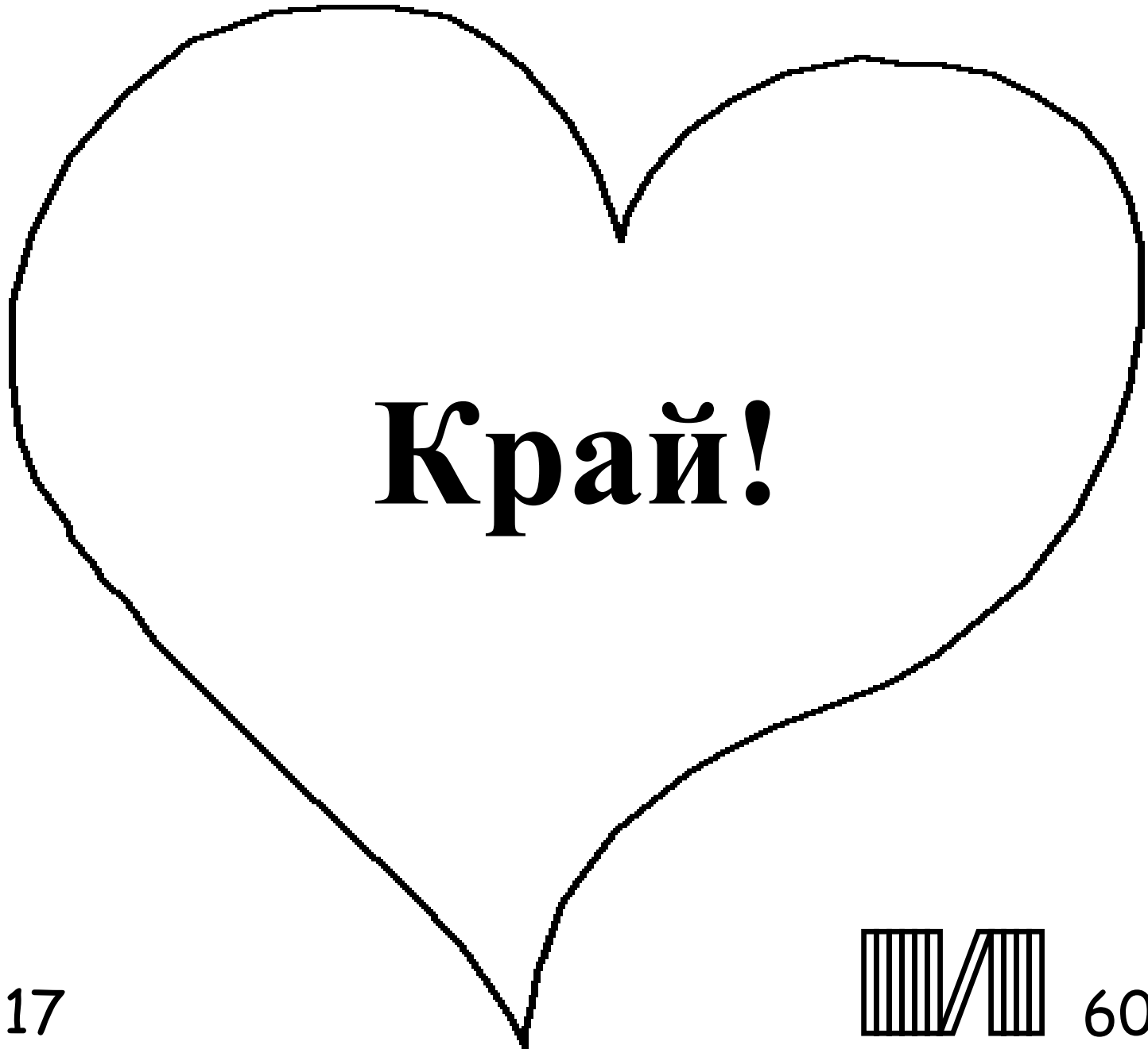

17

60



Тази Библейска история разказва за нашия чудесен Бог, който ни сътвори и който иска вие да Го познаете.

Бог знае, че ние сме правили лоши неща, които той нарича грях. Наказанието за греховете е смърт, но Бог ви обича толкова много, че изпрати Своя единствен Син, Исус, за да умре на Кръста и за да бъде наказан за вашите грехове. След това Исус възкръсна и отиде на Небето! Ако вие вярвате в Исус и го помолите да прости греховете ви, Той ще го направи! Той ще дойде и ще заживее във вас сега, и вие ще живеете с Него завинаги.

**Ако вярвате, че това е истина, кажете на Бог:
Скъпи Исусе, аз вярвам, че Ти Си Бог, че стана човек, за да умреш за моите грехове, и че сега Си жив отново. Моля Те, влез в моя живот и ми прости греховете, така че и аз да мога да имам нов живот сега, и един ден да бъда с теб завинаги. Помогни ми да Ти се покорявам и да живея за Теб като Твое дете.**

Четете Библията и говорете с Бог ежедневно! Йоан 3:16

